

# 車種適合表

純正スピーカー付車に限ります。

	車種	年式	取付場所	取付タイプ
トヨタ	ソアラ	H3/5～H8/4	*1FD	イ
	コロナ	H4/2～H8/4	*1RD	イ
	EXIV	H1/9～H5/10	*1ID	ハ
	カリーナ	H4/8～H8/4	*1RD	イ
	セリカ	H1/9～H5/10	*1ID	ハ
	ルシーダ/エミーナ	H4/1～H8/4	FD/RD*1	ニ
	カローラ/スプリンター	H3/6～H7/4	*1FD	イ
	カローラII/ターセル/コルサ	H2/9～H6/9	FD	イ
	カローラII/ターセル/コルサ	H6/9～H8/4	FD	へ
	サイノス	H3/1～H7/8	FD	ロ
	MR2	H1/10～H8/4	*1FD	イ
	セラ	H2/3～H7/12	FD	イ
	カルディア	H4/11～H8/4	*1RD	イ
日産	スカイライン	H1/5～H5/8	FD	ト
	シルビア	S63/5～H5/10	FD	ト
	プリメーラ	H2/2～H7/9	FD	ト
マツダ	RX-7	S63/6～H3/8	ID/RS	ハ/ホ
	カベラ/カベラカーゴ	S63/2～H6/10	ID/RS	ハ/ホ
	ファミリア/アスティナ	H1/3～H6/6	*1ID	ハ
	レーザー	H1/4～H6/9	*1ID	ハ
	ルーチェ	S61/9～H2/4	ID	ハ
	MPV	H2/1～H8/4	ID	ハ
	フェスティバ	S61/1～H5/1	*1RS	ロ
イスズ	ビックホーン	H3/12～H8/4	RS	ロ
	ジェミニ	H2/4～H5/8	FD	ロ
	ピアッツァ/ネロ	S62/9～H3/9	FD/RS	イ/ホ
	ミュー	H1/5～H8/4	ID	ハ
ホンダ	アコード	H1/9～H5/9	*1FD	イ
	レジェンド	S60/11～H2/10	FD	イ
スズキ	エスクードノマド	H2/9～H8/4	RS	ロ
	エスクード	S63/5～H8/4	RS	ロ
	アルトワークス	S63/9～H6/10	*1RS	イ
	セルボモード	H2/8～H8/4	*1FD	イ

## 取付場所

FD...フロントドア ID...ダッシュボード RD...リアドア RS...リアサイド  
グレードにより取り付けできない場合があります。詳しくは、販売店におたずねください。

\*1...純正12cmスピーカー取付車のみ

# 接続

## スピーカーコードのつながりかた

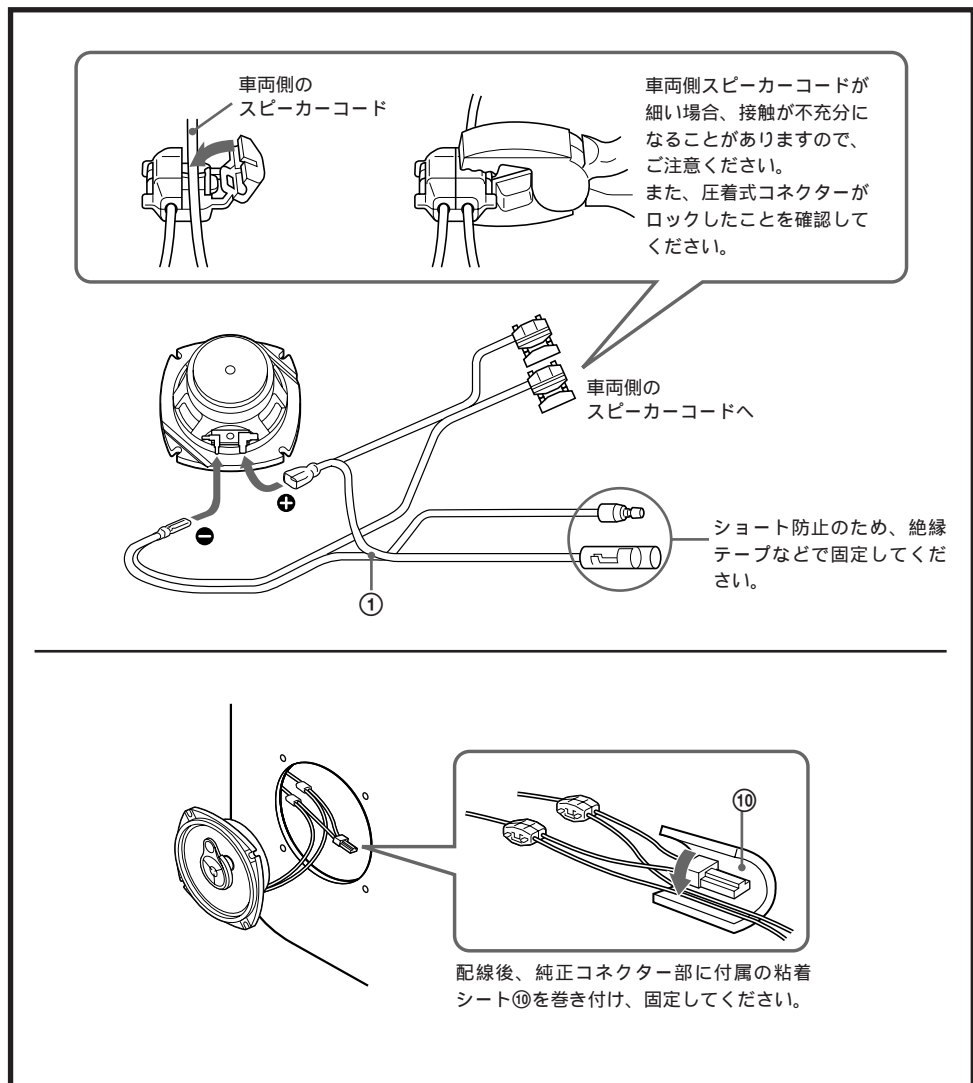

# 保証書とアフターサービス

## 保証書（別に添付）

保証書は、所定事項の記入をお確かめのうえ、お買い上げ店からお受け取りください。内容をよくお読みのあと、大切に保管してください。

## 保証期間

お買い上げ日より1年間です。

## アフターサービス

修理を依頼される前にこの説明書をもう一度ご覧になってお調べください。直らないときは、お買い上げ店、またはお近くのサービス窓口（別紙）にご相談ください。

## 保証期間中

保証書の記載内容に基づいて修理させていただきます。

## 保証期間を過ぎたら

修理によって機能が維持できる場合は、ご要望により有料修理させていただきます。

## 部品の保有期間

この製品の補修用性能部品（機能を維持するために必要な部品）を、製造打ち切り後最低6年間保有しています。

# 主な仕様

スピーカー コアキシャル3ウェイ  
ウーファー ラージ10cm コーン型 クロスカーボン振動板  
ミッドレンジ 2.5cm バランスドライブ型  
トゥイーター 1.5cm ドーム型

最大入力 80W  
定格入力 25W  
インピーダンス 4  
出力音圧レベル 88dB/W/m  
再生周波数帯域 40-25,000Hz  
質量 約720g（1個）  
付属品 取り付け/接続部品（一式）  
取扱説明書（1）  
ソニーご相談窓口のご案内（1）  
保証書（1）

本機の仕様および外観は、改良のため予告なく変更することがありますが、ご了承ください。

## 寸法図

単位：mm

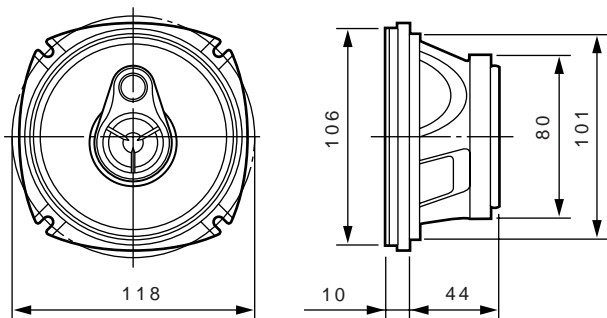

# SONY

3-856-022-01 (1)

# コアキシャル3ウェイ スピーカー

## 取扱説明書

お買い上げいただきありがとうございます。  
お使いになる前に、この説明書をお読みください。  
お読みになったあとは、後日お役に立つこともありますので  
必ず保存してください。

# XS-123

Sony Corporation © 1995 Printed in Japan

# 主な特長

- デジタルサウンドに対応した、豊かで力強い低音を再生できる、ダイキャストフレーム採用、ラージ10cmクロスカーボンウーファー。
- 幅広い車種対応。

# ご注意

- 音がひずむほどの大音量で鳴らさないでください。
- キャッシュカード、定期券など、磁気を利用したカード類をスピーカーに近づけないでください。スピーカーの磁石の影響でカードの磁気に変化し、使えなくなることがあります。
- 取り付けの際、スピーカーのコーン紙に手を触れて傷をつけないようにしてください。
- トランクルームの中のものや、窓ガラス、シートなどが、スピーカーユニットに触れないようにしてください。
- 取り付けと接続が終わったら、パワーウィンドウやドアロックなど、すべての電装品が正しく動くことをお確かめください。

ご自分で取り付けが困難な場合は、お買い上げ店にご相談ください。

ソニー株式会社 〒141 東京都品川区北品川6-7-35

お問い合わせはお客様ご相談センターへ

東京(03)5448-3311 名古屋(052)232-2611 大阪(06)539-5111

# 取り付け

## 取り付け/接続部品(付属)

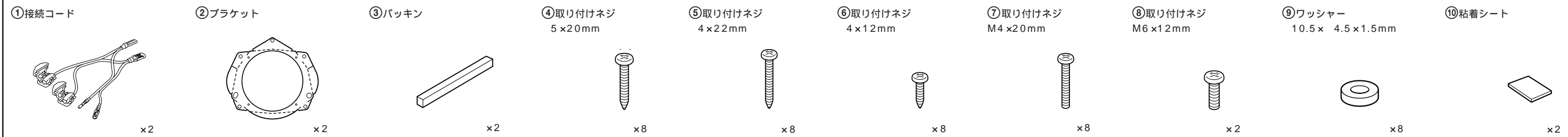

車種適合表から取り付けタイプを選んでください。

### イ ドア/サイドパネルに取り付ける場合 (A)

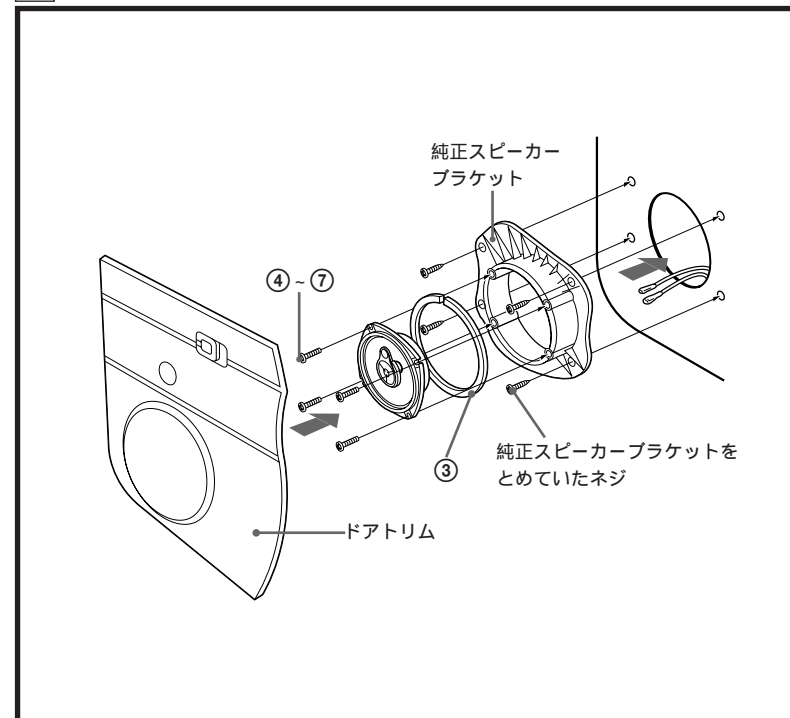

### ロ ドア/サイドパネルに取り付ける場合 (B)

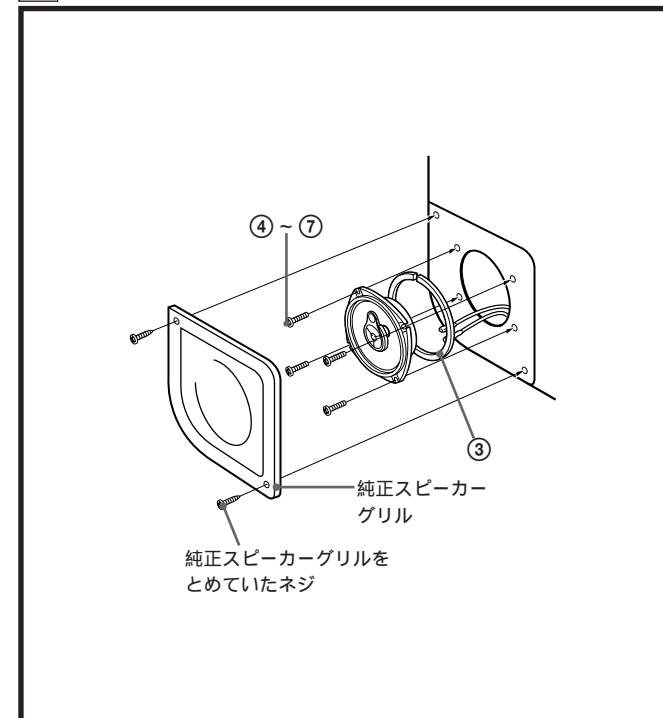

### ハ ダッシュパネルに取り付ける場合

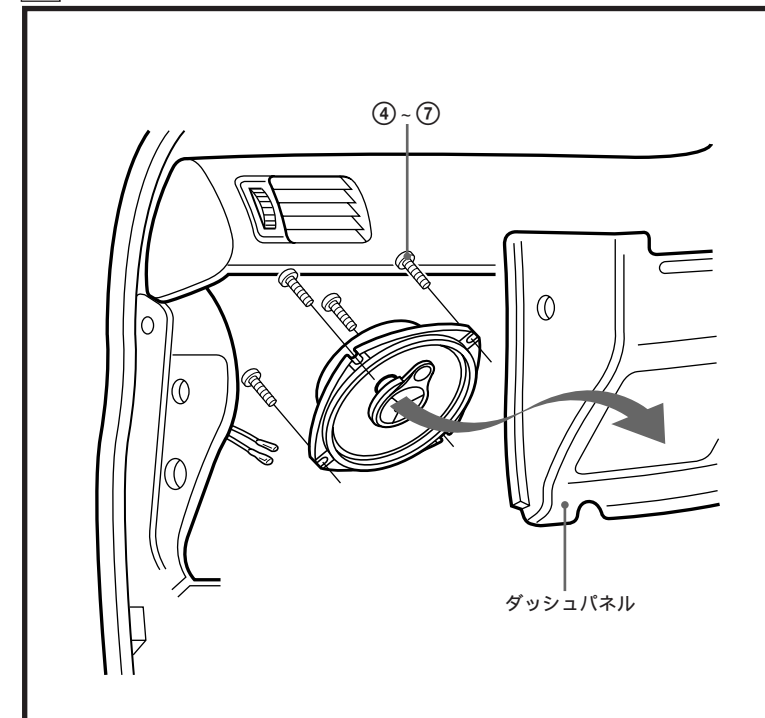

### ニ 純正ブラケットに取り付ける場合

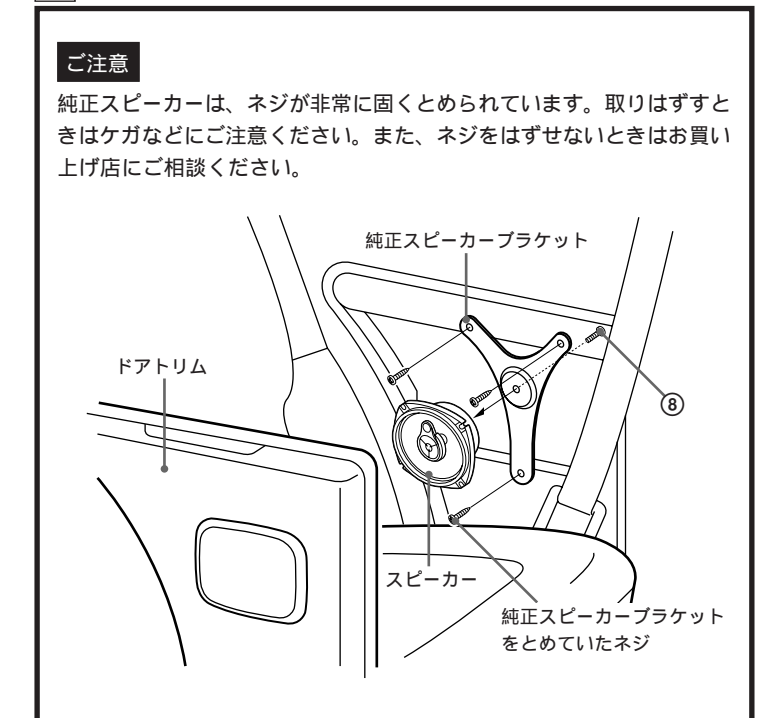

### ホ リアサイドに取り付ける場合

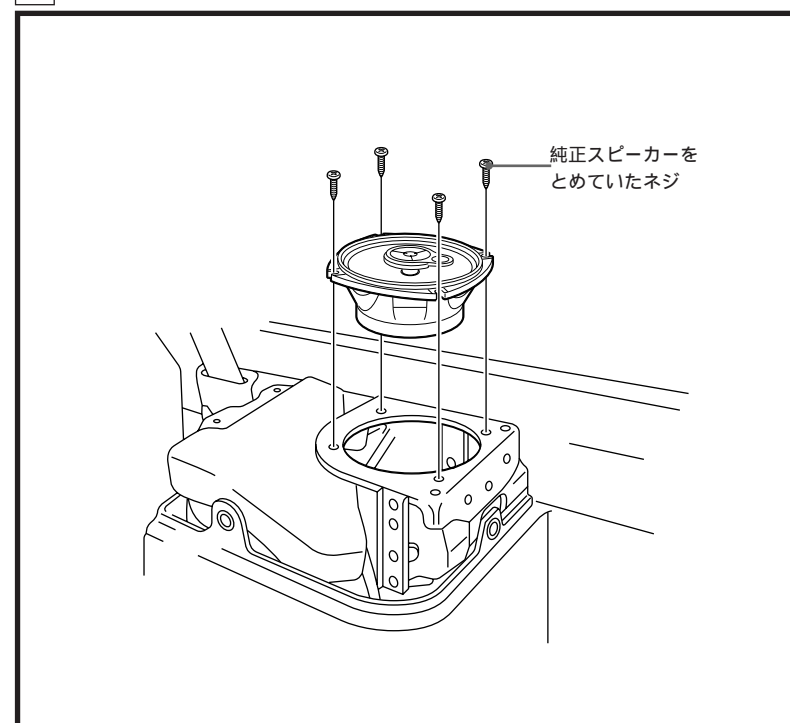

### ヘ コロラII(H6/9)、ターセル(H6/9)、コルサ(H6/9)に取り付ける場合

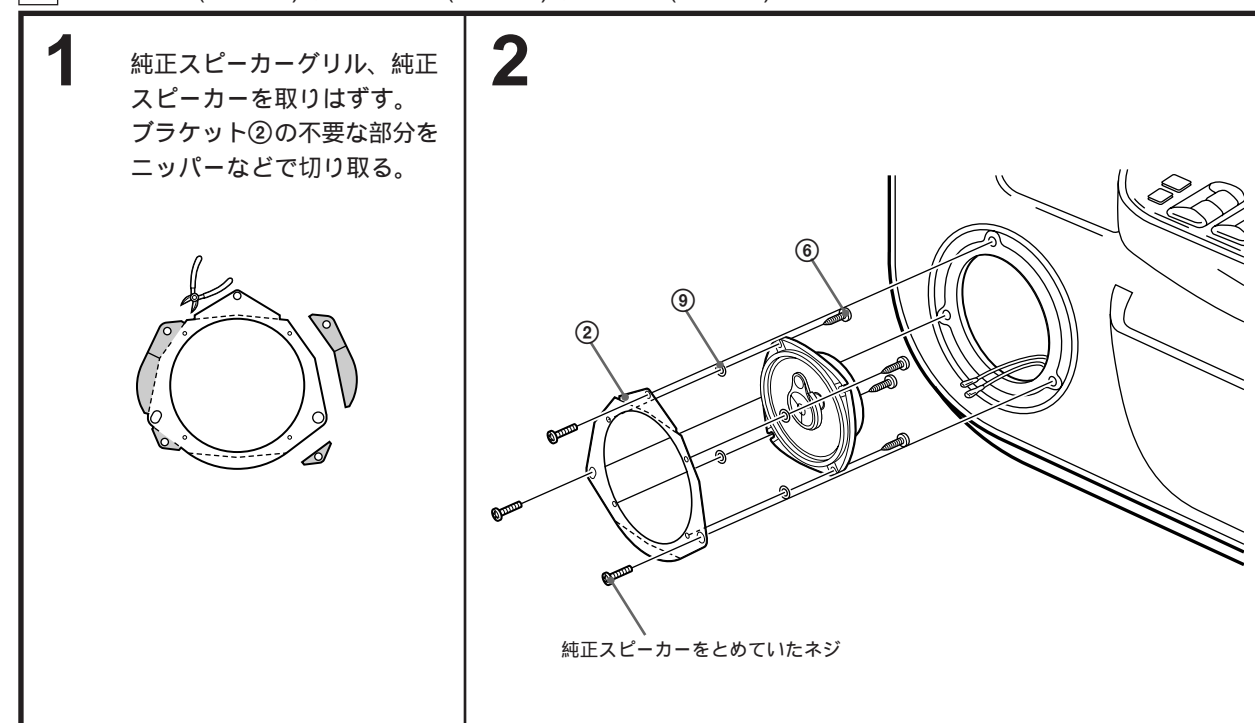

### ト スカイライン(H1/5 H5/8)、シルビア(S63/5 H5/10)、プリメーラ(H2/2 H7/9)に取り付ける場合

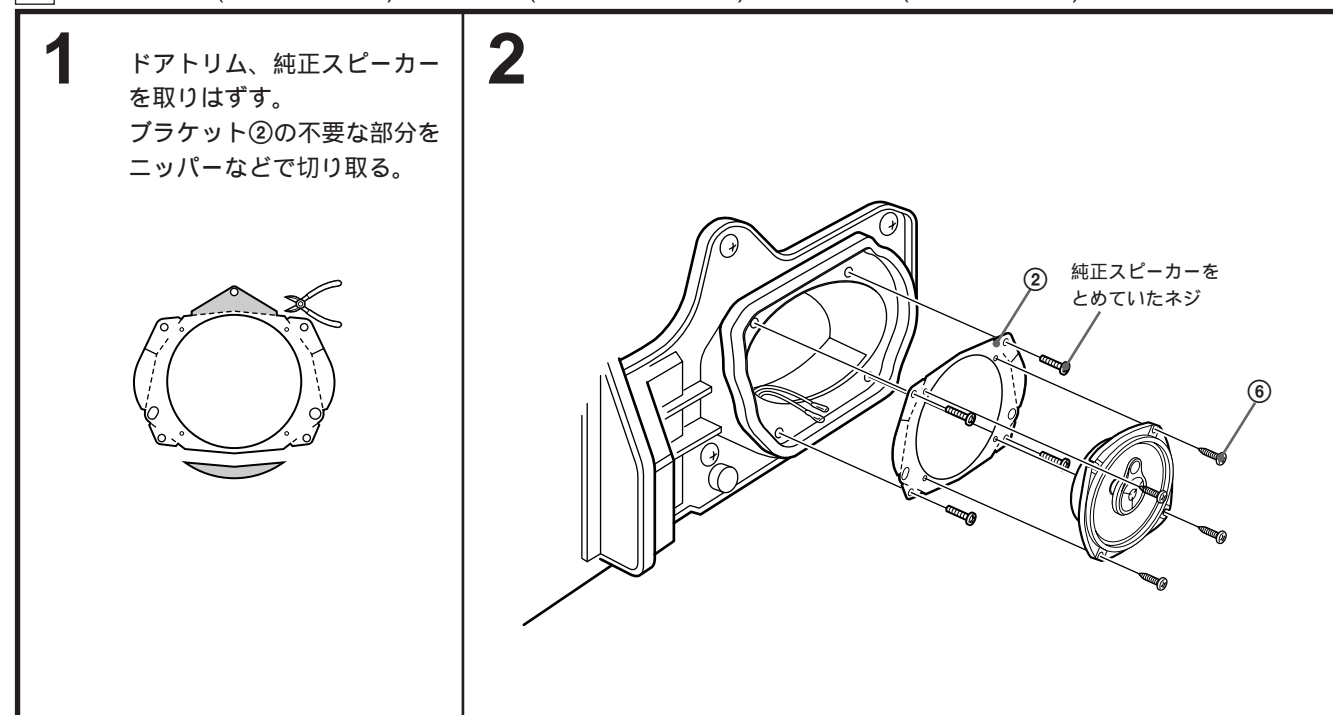

#### ご注意

マツダ車の場合、純正ブラケットにスピーカーフレームが当たるときにはペンチなどでフレームのクラック部2ヶ所を折ってご使用ください。そのとき、切断部でのケガにご注意ください。また、折るときに生ずるバリがスピーカー内部に入らないようにスピーカーを伏せて折ってください。

