

バッテリーアダプター

取扱説明書

お買い上げいただきありがとうございます。



警告

電気製品は安全のための注意事項を守らないと、火災や人身事故になることがあります。

この取扱説明書には、事故を防ぐための重要な注意事項と製品の取り扱いかたを示しています。この取扱説明書と別冊の「安全のために」をよくお読みのうえ、製品を安全にお使いください。お読みになったあとは、いつでも見られるところに必ず保管してください。

NPA-D100K

Sony Corporation © 1997 Printed in Japan

はじめに

NPA-D100KはTCD-D100専用のバッテリーアダプターです。本機は次のものが付属されています。

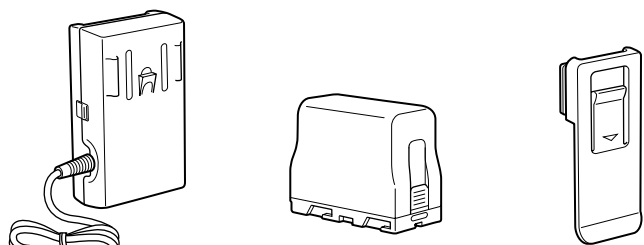

- バッテリーアダプター
- バッテリーケース
- ベルトクリップ
- キャリングポーチ

主な特長

- 本機は、DATコーダーTCD-D100を、単3形アルカリ乾電池で長時間(約9時間)使用できるバッテリーアダプターです。
- 8ミリビデオカメラ用のリチウムイオンバッテリーパックをバッテリーアダプターに取り付けて、TCD-D100を使うこともできます。

お使いになれるバッテリー(別売り)

- 単3形アルカリ乾電池6本(付属のバッテリーケースに入れて使う)
- リチウムイオンバッテリーパック NP-510/710/F530/F730/F930

ご注意

- バッテリーパックは国によって販売されていないものもあります。詳しくは販売店にお尋ねください。
- 上記のバッテリーパックは専用の充電器で充電してください。

持続時間*

ソニー単3形アルカリ乾電池LR6 6本		約9時間
リチウムイオンバッテリーパック	NP-F530	約7時間
	NP-F730	約14時間
	NP-F930	約21時間

* TCD-D100で録音時(録音モニターなし、マイク入力のみ)、周囲温度20℃、乾電池は新品のもの、バッテリーパックはフル充電されたもの

ご注意

- 温度が低いところでは、電池の容量が低下するため、持続時間は短くなります。
- NP-510/710は、それぞれNP-F530/730に比べて持続時間が約20%短くなります。
- 本機をご使用時は、TCD-D100の電池残量表示はあくまでも目安としてお使いください。バッテリーによって表示時間が異なります。

使いかた

1 ① 乾電池を使う場合

バッテリーケースに乾電池を入れる

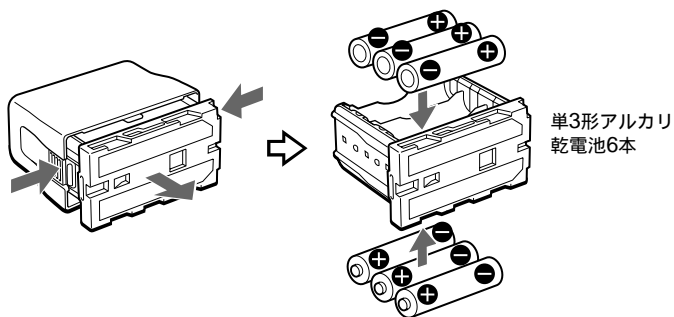

単3形アルカリ乾電池6本

② リチウムイオンバッテリーパックを使う場合

バッテリーパックを充電する。

2 バッテリーケースまたはバッテリーパックをバッテリーアダプターに取り付ける

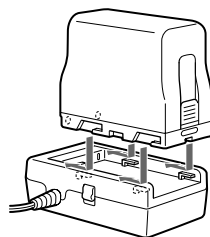

バッテリーケースの電極側をアダプターの電極部の線に合わせ、押しながらまっすぐずらす。

3 TCD-D100に接続する

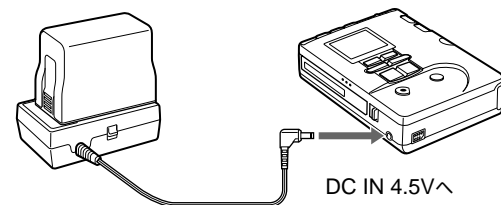

DC IN 4.5Vへ

本機が接続されているときはTCD-D100本体内の乾電池からは電源は供給されません。

外すには

RELEASEつまみをずらしながら、バッテリーケースまたはバッテリーパックをずらして外します。

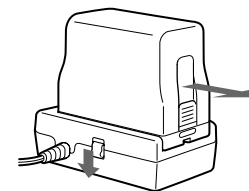

ご注意

- 推奨のリチウムイオンバッテリーパックや付属のバッテリーケース以外はお使いにならないでください。
- 本機を接続時は、TCD-D100は低消費電力モードにはなりません。
- TCD-D100から本機のプラグを抜き差しすると、TCD-D100に乾電池が入っていても、電源が切れます。このような場合は再度動作させてください。

ベルトクリップの使いかた

図のようにベルトに取り付けることができます。

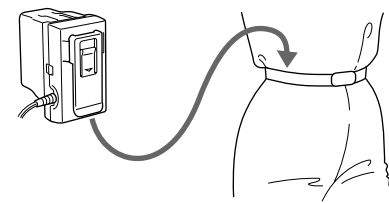

外すには

ツメをひきながらずらします。

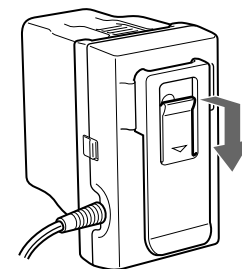

使用上のご注意

置き場所について

- 次のような場所には置かないでください。
- 直射日光のあたる場所や暖房器具の近く
- 窓を閉め切った自動車内(特に夏季)
- 風呂場など、湿気の多いところ
- ほこりの多いところ

取り扱いについて

- バッテリーケースを電池の充電に使うことはできません。
- バッテリーケース裏の電極部に金属が触れないように、ご注意ください。
- 金属部分は常にきれいにしておいてください。汚れたときは、柔らかい布でふいてください。
- 分解したり、改造したりしないでください。
- 強い衝撃を与えたり、落としたりしないでください。
- 使用中や使用後はあたたかくなりますが、異常ではありません。
- 使わないときは、TCD-D100からプラグを抜き、バッテリーケースをアダプターから取り外しておいてください。

乾電池の消耗以外の原因で使えないと考えられる場合は、お買い上げ店かお近くのソニーサービスへご相談ください。

保証書とアフターサービス

保証書

- この製品には保証書が、添付されていますので、お買い上げの際お受け取りください。
- 所定事項の記入および記載内容をお確かめのうえ、大切に保存してください。
- 保証期間は、お買い上げ日より1年間です。

部品の保有期間について

当社ではこの製品の補修用性能部品(製品の機能を維持するために必要な部品)を、製造打ち切り後最低6年間保有しています。この部品保有期間を修理可能の期間をさせていただきます。保有期間が経過した後も、故障箇所によっては修理可能の場合がありますので、お買い上げ店か、サービス窓口にご相談ください。

アフターサービス

調子が悪いときはまずチェックをこの説明書をもう一度ご覧になってお調べください。

それでも具合の悪いときはサービスへお買い上げ店、または添付の「ソニーご相談窓口のご案内」にあるお近くのソニーサービス窓口にご相談ください。

保証期間中の修理は保証書の記載内容に基づいて修理させていただきます。詳しくは保証書をご覧ください。

保証期間経過後の修理は修理によって機能が維持できる場合は、ご要望により有料修理させていただきます。

主な仕様

バッテリーアダプター	NPA-D100
最大外形寸法	約48×24×96 mm(幅/高さ/奥行き)(ベルトクリップ含まず)コード長さ60 cm、極性統一形DCプラグ
質量	70 g(ベルトクリップ含む)

バッテリーケース	EBP-L7
最大外形寸法	約38.5×57.5×70.5 mm(幅/高さ/奥行き)
質量	約200 g(乾電池6本含む)、約60 g(乾電池含まず)

付属品	ベルトクリップ(1) <p>キャリングポーチ(1)</p> <p>取扱説明書(1)</p> <p>保証書(1)</p> <p>ソニーご相談窓口のご案内(1)</p>
-----	--

本機の仕様および外観は、改良のため予告なく変更することがありますがご了承ください。

お問い合わせはお客様ご相談センターへ

●ナビダイヤル……………  0570-00-3311	受付時間：月～金 9:00～20:00
(全国どこからでも市内通話料金でご利用いただけます)	
●携帯電話・PHSでのご利用は……03-5448-3311	土・日・祝日
●Fax ……………0466-31-2595	9:00～17:00

●ナビダイヤル……………  0570-00-3311	受付時間：月～金 9:00～20:00
(全国どこからでも市内通話料金でご利用いただけます)	
●携帯電話・PHSでのご利用は……03-5448-3311	土・日・祝日
●Fax ……………0466-31-2595	9:00～17:00

●ナビダイヤル……………  0570-00-3311	受付時間：月～金 9:00～20:00
(全国どこからでも市内通話料金でご利用いただけます)	
●携帯電話・PHSでのご利用は……03-5448-3311	土・日・祝日
●Fax ……………0466-31-2595	9:00～17:00

●ナビダイヤル……………  0570-00-3311	受付時間：月～金 9:00～20:00
(全国どこからでも市内通話料金でご利用いただけます)	
●携帯電話・PHSでのご利用は……03-5448-3311	土・日・祝日
●Fax ……………0466-31-2595	9:00～17:00

●ナビダイヤル……………  0570-00-3311	受付時間：月～金 9:00～20:00
(全国どこからでも市内通話料金でご利用いただけます)	
●携帯電話・PHSでのご利用は……03-5448-3311	土・日・祝日
●Fax ……………0466-31-2595	9:00～17:00

●ナビダイヤル……………  0570-00-3311	受付時間：月～金 9:00～20:00
(全国どこからでも市内通話料金でご利用いただけます)	
●携帯電話・PHSでのご利用は……03-5448-3311	土・日・祝日
●Fax ……………0466-31-2595	9:00～17:00

ソニー株式会社	〒141-0001 東京都品川区北品川 6-7-35
お問い合わせはお客様ご相談センターへ	
●ナビダイヤル……………  0570-00-3311	受付時間：月～金 9:00～20:00
(全国どこからでも市内通話料金でご利用いただけます)	
●携帯電話・PHSでのご利用は……03-5448-3311	土・日・祝日
●Fax ……………0466-31-2595	9:00～17:00