

取扱説明書

アームバンドの取り付けかた

1 ケースに“ウォークマン”を入れる。

“ウォークマン”のヘッドホンジャックとケース上部の穴を合わせて入れ、次にUSB キャップ側を入れる。
ゴムバンドが“ウォークマン”の操作ボタンに重ならないように調整してください。

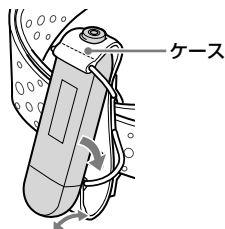

2 腕にあわせてアームバンドの長さを調整する。

① ベルト留めをはずし、一度アームバンドを腕に装着して、ぴったりの穴の位置を確認する。

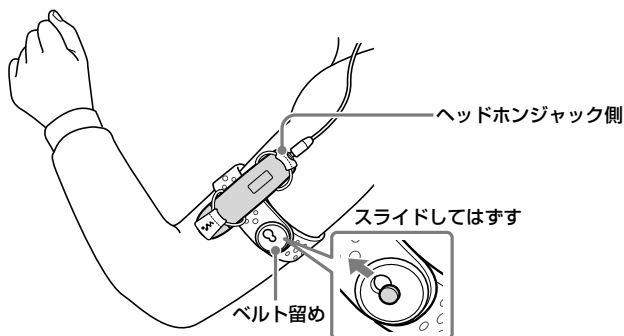

② アームバンドを腕からはずして一度ストッパーAをベルトから完全にはずし、確認したアームバンドの新しい穴にストッパーを入れ直す。

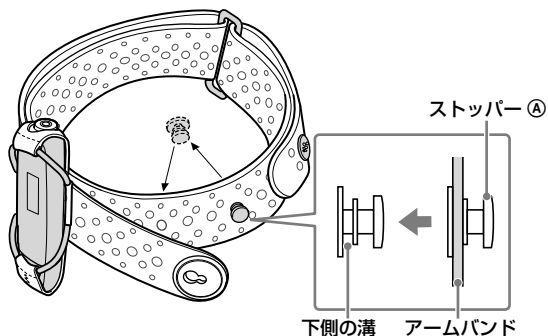

ストッパーを入れ直すときは、アームバンドがストッパー下側の溝に入るように入れてください。

3 腕に装着する。

ストッパーAがベルト留めの狭い穴の方にくるように、しっかりスライドさせて留めてください。

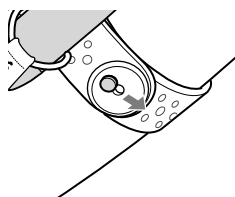

さらに調整したいときは

手順1、2でも長さの調節が不足した場合は、ストッパーB（WALKMAN ロゴのあるほう）をはずして調整することができます。

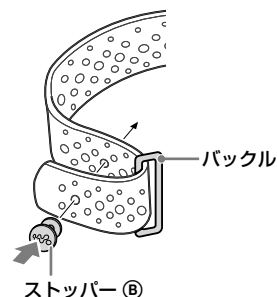

ケースの取り付けかた

アームバンドをベルト通しとバックルに図のように通します。通すときには必ずベルト通しに通してください。

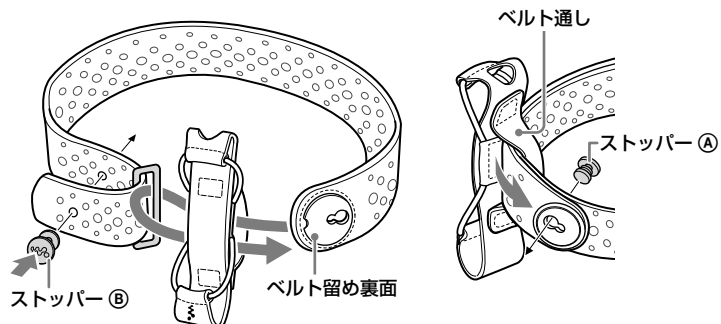

ご注意

- “ウォークマン”の意図しない操作を防ぐため、取り付け時は HOLD スイッチをオンにしてください。
- ベルトを洗うときは、ネットなどに入れてください。
- ベルトは伸縮性の素材を使用していますが、無理に引っ張りすぎないでください。また、ベルトを付けるときは、きつくなり過ぎないようにしてください。

“ウォークマン”、“WALKMAN”、WALKMAN®は、ソニー株式会社の登録商標です。