

## ポータブル CD/DVD プレーヤー

準備する ▶

再生する ▶

設定を変更する ▶

困ったときは ▶

その他 ▶

## DVP-FX980 取扱説明書

お買い上げいただきありがとうございます。



**警告**

電気製品は安全のための注意事項を守らないと、火災や人身事故になることがあります。

この取扱説明書には、事故を防ぐための重要な注意事項と製品の取り扱いかたを示しています。**この取扱説明書をよくお読みのうえ、製品を安全にお使いください。**

お読みになったあとは、いつでも見られるところに必ず保管してください。

# **警告** 安全のために

ソニー製品は安全に充分配慮して設計されています。しかし、電気製品はすべて、間違った使いかたをすると、火災や感電などにより人身事故になることがあり危険です。事故を防ぐために次のことを必ずお守りください。



## 安全のための注意事項を守る

4～6 ページの注意事項をよくお読みください。製品全般の注意事項が記載されています。25 ページの「使用上のご注意」もあわせてお読みください。

## 定期的に点検する

設置時や 1 年に 1 度は、電源コードに傷みがないか、AC アダプターのプラグ部とコンセントの間にほこりがたまっていないか、故障したまま使っていないか、などを点検してください。

## 故障したら使わない

動作がおかしくなったり、AC アダプターや電源コードなどが破損しているのに気づいたら、すぐにお買い上げ店またはソニーサービス窓口にて修理をご依頼ください。

## 万一、異常が起きたら

変な音・においがしたら、煙が出たら



- ① 電源を切る
- ② 電源プラグをコンセントから抜く
- ③ お買い上げ店またはソニーサービス窓口にて修理を依頼する

### 警告表示の意味

取扱説明書および製品では、次のような表示をしています。表示の内容をよく理解してから本文をお読みください。



**危険**  
この表示の注意事項を守らないと、火災・感電・破裂などにより死亡や大けがなどの人身事故が生じます。



**警告**  
この表示の注意事項を守らないと、火災・感電などにより死亡や大けがなど人身事故の原因となります。



**注意**  
この表示の注意事項を守らないと、感電やその他の事故によりけがをしたり周辺の家財に損害を与えたりすることがあります。

### 注意を促す記号



火災



感電



指のケガに注意

### 行為を禁止する記号



禁止



分解禁止



接触禁止



ぬれ手禁止

### 行為を指示する記号



指示



プラグをコンセントから抜く

# 目次

安全のために.....	2
各部のなまえ.....	7

---

## 準備する

付属品を確認する.....	10
充電する.....	10
カーアダプターを使う.....	11
テレビにつなぐ.....	12

---

## 再生する

ディスクを再生する.....	13
MP3/JPEG/ビデオファイルを再生する.....	15
画面サイズや画質を調整する（画面モード）.....	17

---

## 設定を変更する

本機の設定を変更する.....	18
-----------------	----

---

## 困ったときは



故障かな?と思ったら.....	20
-----------------	----

---

## その他

再生できるディスク.....	23
使用上のご注意.....	25
主な仕様.....	27
保証書とアフターサービス.....	28
本機を廃棄するときのご注意.....	29
索引.....	30

## 本書の読みかた

- 指定されている場合を除き、CD、DVDを総称して「ディスク」と表現しています。
- 機能の説明をわかりやすくするため、**DVD**のような記号を使っています。詳しくは、「再生できるディスク」(23ページ)をご覧ください。
- 間違った使い方をしないために知っておくべき情報は 、知っている役に立つ情報は  で表現しています。



下記の注意事項を守らないと  
**火災・感電により死亡や大けがの  
原因となります。**

### 運転中は使用しない

自動車、オートバイなどの運転をしながらヘッドホンを使用したり、ディスクを再生したり、液晶画面を見ることは絶対におやめください。交通事故の原因となります。また、運転中以外でも、踏切や駅のホーム、車の通る道、工事現場など、周囲の音が聞こえないと危険な場所では使わないでください。



禁止

### 分解や改造をしない

火災や感電、けがの原因となることがあります。特に、本機に使われているレーザー光が目当たると危険です。

→ 内部の点検や修理はお買い上げ店またはソニーサービス窓口にご依頼ください。



分解禁止

### 電源コードを傷つけない

電源コードを傷つけると、火災や感電の原因となります。

- 製品と壁や棚との間にはさみ込んだりしない。
- 電源コードを加工したり、傷つけたりしない。
- 重いものをのせたり、引っ張ったりしない。
- 熱器具に近づけない。加熱しない。
- 移動させるときは、電源プラグを抜く。
- 電源コードを抜くときは、必ずプラグを持って抜く。

→ 万一、電源コードが傷んだら、お買い上げ店またはソニーサービス窓口に交換をご依頼ください。



禁止

### 湿気やほこりの多い場所や、油煙や湯気のある場所には置かない

上記のような場所に置くと、火災や感電の原因となることがあります。特に風呂場や加湿器のそばなどでは絶対に使用しないでください。



禁止

### 内部に水や異物を入れない

水や異物が入ると火災や感電の原因となります。

本機や AC アダプターの上に花瓶など水の入ったものを置かないでください。また、本機や AC アダプターを水滴のかかる場所に置かないでください。

→ 万一、水や異物が入ったときは、すぐに本体の電源スイッチを切り、電源プラグをコンセントから抜き、お買い上げ店またはソニーサービス窓口にご相談ください。



禁止

### 付属以外の AC アダプターやカーアダプターを使わない

火災や感電の原因となります。



禁止

### 本体や AC アダプター、カーアダプターを布団などでおおった状態で使わない

熱がこもってケースが変形したり、火災の原因となることがあります。



禁止

### 雷が鳴りだしたら、本体や電源プラグに触れない

感電の原因となります。



接触禁止

### ぬれた手で電源プラグにさわらない

感電の原因となることがあります。



ぬれ手禁止

### 可燃ガスのエアゾールやスプレーを使用しない

清掃用や潤滑用などの可燃性ガスを本機に使用すると、モーターやスイッチの接点、静電気などの火花、高温部品が原因で引火し、爆発や火災が発生するおそれがあります。



禁止

### 本機を廃棄する場合は、一般ごみに混ぜて捨てない

本機はリチウムイオン電池を内蔵していますので、ゴミ収集作業などで衝撃や圧力が加わり、漏液、発熱、発火、破裂などの危険があります。不要になった場合は、ソニーサービス窓口にご相談のうえ、リサイクルにご協力ください。廃棄する場合は、地方自治体の条例などに従ってください。



禁止



下記の注意事項を守らないとけがをしたり周辺の家財に損害を与えたりすることがあります。

### 通電中、本体や AC アダプター、カーアダプターに長時間ふれない

温度が相当上がることがあります。長時間皮膚がふれたままになっていると、低温やけどの原因となることがあります。



禁止

### 液晶画面に強い力や衝撃を与えない

液晶画面はガラス製のため、強い衝撃を与えると割れてけがの原因となることがあります。



禁止

### 本体に強い衝撃を与えない

故障の原因となることがあります。



禁止

### 液晶画面を長時間つづけて見ない

液晶画面を長時間続けて見ると、目が疲れたり、視力が低下するおそれがあります。液晶画面を見続けて体の一部に不快感や痛みを感じたときは、すぐに本機の使用をやめて休息してください。

→ 万一、休息しても不快感や痛みがとれないときは医師の診察を受けてください。



禁止

### 大音量で長時間つづけて聞かない

耳を刺激するような大きな音量で長時間つづけて聞くと、聴力に悪い影響を与えることがあります。特にヘッドホンで聞くときにご注意ください。

→ 呼びかけられたら気がつくくらいの音量で聞きましょう。



禁止

### はじめからボリュームを上げすぎない

突然大きな音が出て耳をいためることがあります。ボリュームは徐々に上げましょう。



禁止

### 乳幼児の手の届かない場所に置く

液晶画面の開閉時やディスクぶたを閉じるときなどに手をはさまれ、けがの原因となることがあります。お子さまがさわらぬようにご注意ください。



指のケガに注意

### 回転しているディスクにはさわらない

ディスクぶたを開けると、ディスクが回転していることがあります。回転しているディスクにさわると、けがの原因となることがあります。



禁止

### ひび割れ、変形したディスクや補修したディスクを再生しない

本体内部でディスクが破損し、けがの原因となることがあります。



禁止

### 長期間使わないときは、電源プラグを抜く

長期間使用しないときは安全のため電源プラグをコンセントから抜いてください。絶縁劣化、漏電などにより火災の原因となることがあります。



プラグをコンセントから抜く

### お手入れの際、電源プラグを抜く

電源プラグを差し込んだままお手入れをすると、感電の原因となることがあります。



プラグをコンセントから抜く

## 電池についての安全上 のご注意

液漏れ・破裂・発熱・発火・誤飲による大けがや失明を避けるため、下記の注意事項を必ずお守りください。

### ⚠ 危険

内蔵バッテリーやリモコン用電池の液が漏れたときは素手で液をさわらない

電池の液が目に入ったり、身体や衣服につくと、失明やけが、皮膚の炎症の原因となることがあります。液の化学変化により、時間がたつてから症状が現れることがあります。



接触禁止

必ず次の処理をする

→ 液が目に入ったときは、目をこすらず、すぐに水道水などのきれいな水で充分洗い、ただちに医師の治療を受けてください。



指示

→ 液が身体や衣服についたときは、すぐにきれいな水で充分洗い流してください。皮膚の炎症やけがの症状があるときは、医師に相談してください。

リモコン用電池は充電しない

破裂したり、液が漏れたりして、けがやけどの原因となることがあります。



禁止

火の中に入れてない、加熱・分解・改造しない、水でぬらさない

破裂したり、液が漏れたりして、けがやけどの原因となることがあります。



禁止

### ⚠ 警告

火のそばや直射日光のあたるところ、炎天下の車中など、高温の場所で使用、保管、放置しない

破裂したり、液が漏れたりして、けがやけどの原因となることがあります。



禁止

リモコン用電池は乳幼児の手の届かない場所に置く

電池は飲み込むと、窒息や胃などへの障害の原因となることがあります。



禁止

→ 万一、飲み込んだときは、ただちに医師に相談してください。

### ⚠ 注意

指定以外のリモコン用電池を使わない、新しい電池と使用した電池または種類の違う電池を混ぜて使わない  
電池の性能の違いにより、破裂したり、液が漏れたりして、けがやけどの原因となることがあります。



禁止

使い切ったときや、長時間使用しないときは、リモコン用電池を取りはずす

電池を入れたままにしておく、過放電により液が漏れ、けがやけどの原因となることがあります。



指示

リモコン用電池は+と-の向きを正しく入れる

+と-を逆に入れると、ショートして電池が発熱や破裂をしたり、液が漏れたりして、けがやけどの原因となることがあります。



指示

リモコンのフタを開けて使用しない

リモコンのフタを開けたまま使用すると、漏液、発熱、発火、破裂などの原因となることがあります。



指示

# 各部のなまえ

利用できる機能は、ディスクや使用状況によって異なります。

## 本体

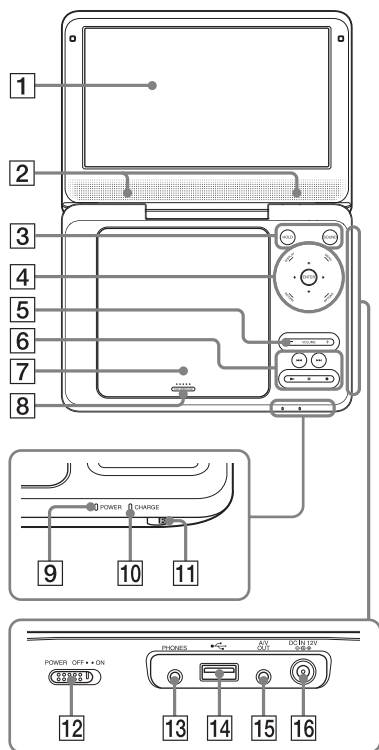

VOLUME (音量) + と ▶ (再生) には、凸 (突起) が付いています。操作の目印としてお使いください。

### 1 液晶画面 (13 ページ)

### 2 スピーカー

### 3 HOLD (ホールド)

2 秒以上押し、本体のボタン操作を無効にすることができます。リモコンでの操作はできません。

### SOUND (サウンド)

押すたびに以下の 4 種類のサウンドモードに切り換わります。

- スタンダード：標準的な音の設定です。
- ダイナミック：迫力のある音になります。
- ダイナミック サラウンド：広がり感のある音になります。
- クリアボイス：台詞などが聞きやすくなります。

### 4 DISPLAY (ディスプレイ)

再生情報画面を表示します。また、この画面から再生の設定を変更できます (14 ページ)。

### MENU (メニュー)

DVD ビデオのメニューを表示します。JPEG ファイル再生中は、サムネイル一覧の表示やスライドショーを再生しませんが (16 ページ)。

### ←/↑/↓/→

上下左右に動かして項目を選びます。

### ENTER (決定)

選んだ項目を決定します。

### RETURN (戻る)

ひとつ前の画面に戻ります。

### OPTIONS (オプション)

オプションメニューを表示します。

- ディスク/USB (16 ページ)
- 画面モード (17 ページ)
- 設定 (18 ページ)

→ 次のページへつづく

- メニュー/トップメニュー：DVDビデオのメニュー/トップメニューを表示します。
- オリジナル/プレイリスト：DVD（VRモード）のオリジナルとプレイリストを切り換えます（14ページ）。

---

**5** VOLUME（音量）+/-  
音量を調節します。

---

**6** ◀◀/▶▶（前/次）  
前または次のチャプター/トラック/ファイルの先頭に進みます。  
本体のボタンのみに以下の機能があります。

- 再生中に1秒以上押すと、早戻し/早送り（◀◀/▶▶）します。くり返し押すと、早さが変わります。
- 一時停止中に1秒以上押すと、スロー戻し/スロー再生（◀◀/▶▶）します。くり返し押すと、早さが変わります（スロー再生はDVD/ビデオCD/ビデオファイルのみ、スロー戻しはDVDのみ）。

▶▶（再生）（13ページ）  
再生します。

■（一時停止）（13ページ）  
一時停止または再生を再開します。

■（停止）（13ページ）  
再生を停止します。

---

**7** ディスクぶた（13ページ）

---

**8** PUSH OPEN/CLOSE（13ページ）  
ディスクぶたを開閉します。

---

**9** POWER（電源）ランプ（13ページ）

---

**10** CHARGE（充電）ランプ（10ページ）

---

**11** （リモコン受光部）

---

**12** POWER（電源）スイッチ（13ページ）

---

**13** PHONES（ヘッドホン）端子

---

**14** USB 端子（16ページ）

---

**15** A/V OUT（音声/映像出力）端子（12ページ）

---

**16** DC IN 12V 端子（10、11ページ）  
ACアダプターやカーアダプターをつなぎます。



## リモコン

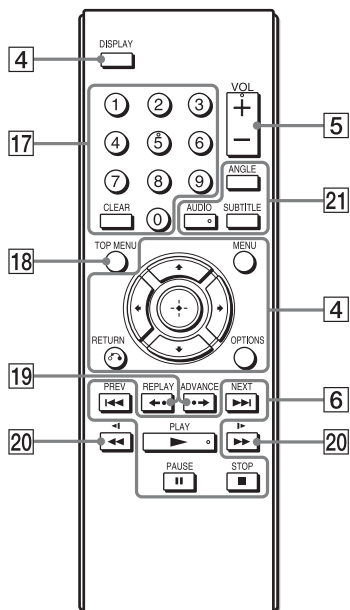

VOL (音量) +、数字ボタンの「5」、▶ (再生)、AUDIO (音声) ボタンには、凸 (突起) が付いています。操作の目印としてお使いください。

### 17 数字ボタン

タイトルやチャプターなどの番号を入力します。

### CLEAR (クリア)

入力内容を消去します。

### 18 TOP MENU (トップメニュー)

DVD ビデオのトップメニューを表示します。

### 19 ◀◀REPLAY/▶▶ADVANCE (リプレイ/アドバンス)

少し前に戻ります / 少し先に進みます (DVD のみ)。

### 20 ◀◀◀◀/▶▶▶▶ (スキャン/スロー)

- 再生中に押すと、早戻し / 早送りします。くり返し押すと、早さが変わります。
- 一時停止中に押すと、スロー戻し / スロー再生します。くり返し押すと、早さが変わります (スロー再生は DVD/ ビデオ CD/ ビデオファイルのみ、スロー戻しは DVD のみ)。

### 21 ANGLE (アングル)

DVD ビデオに複数のアングルが記録されているとき、アングルを変更します。

### AUDIO (音声)

DVD ビデオに複数の言語が録音されているとき、押すたびに言語を切り換えます。

DVD (VR モード) では、音声トラックを切り換えます。

CD/ ビデオ CD では、ステレオとモノラルを切り換えます。

### SUBTITLE (字幕)

DVD ビデオに複数の字幕が記録されているとき、押すたびに字幕を切り換えます。

## 付属品を確認する

次の付属品がそろっているかを確認してください。

- AC アダプター (1)
- カーアダプター (1)
- 映像 / 音声アダプター (1)
- リモコン (1)
- 単 3 形 (R6) 乾電池 (2)
- 保証書 (1)

付属品がそろっていないときは、お買い上げ店またはソニーサービス窓口にご連絡ください。

### リモコンを準備する

リモコンに単 3 形 (R6) 乾電池 (付属) を 2 個入れます。乾電池の ⊕ と ⊖ の向きをリモコンの表示に必ず合わせてください。

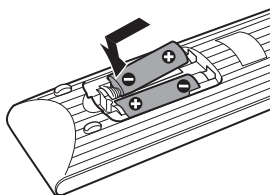



## 充電する

本機をはじめて使用するときや、バッテリーが消耗したときには、充電してください。

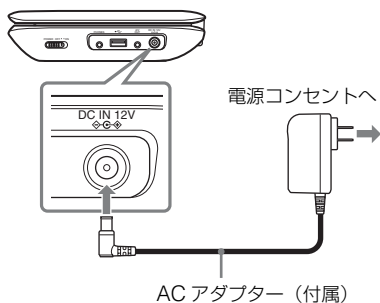
- 1 AC アダプターを本機につなぐ。  
充電中は CHARGE (充電) ランプがオレンジ色に点灯します。



 電源が入っていても充電はできませんが、充電時間が長くなります。充電だけをしたい場合は、電源を切って充電することをおすすめします。

 充電は周囲の温度が 5℃～35℃の環境で行ってください。

## 充電時間と再生時間

充電時間：約 5 時間

再生時間：約 5 時間

以下の条件での最長連続再生時間の目安です。

- 充電時間
  - ー 常温 (20℃)
  - ー POWER (電源) スイッチ「OFF」
- 再生時間
  - ー 常温 (20℃)
  - ー ヘッドホン使用
  - ー バックライトの調整を最小に設定

周囲の温度やバッテリーの状態により、充電時間が長くなったり、使用時間が短くなることがあります。

## バッテリーの残量を確認するには

AC アダプターを取りはずしてください。さらに、再生中は **■** を押してください。バッテリーマークが表示されます。バッテリーが消耗すると、「」が表示されるか、CHARGE (充電) ランプが点滅します。AC アダプターをつないで充電してください。



# カーアダプターを使う

カーアダプター (付属) は、12 V バッテリー車専用で、アースがマイナスの自動車専用です (24 V バッテリー車およびアースがプラスの自動車では使えません)。

## 1 カーアダプターをつなぐ。

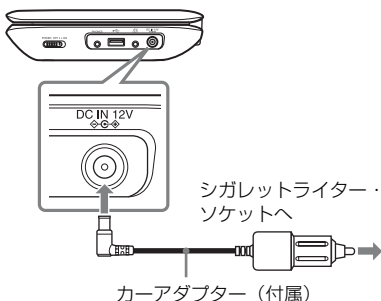

## カーアダプターを使い終わったら

シガレットライター・ソケットからカーアダプターを抜いてください。

### ②

- 運転者は、運転中にカーアダプターをつないだり抜いたりしないでください。
- 運転者の邪魔にならないようにコードを配置してください。また、運転者から見える位置に液晶画面を設置しないでください。
- シガレットライター・ソケットは清掃してから使用してください。汚れていると、接続不良や故障の原因となる場合があります。
- カーアダプターで本機を使用する場合は、自動車のエンジンをかけた状態で使用してください。自動車のエンジンを止めた状態で使用すると、自動車のバッテリーが放電してしまう場合があります。
- 自動車内に本機や付属品を置いたままにしないでください。

# テレビにつなぐ

本機をテレビやモニターにつないで、さらに映像を楽しむことができます。

- 1 本機とテレビやモニターを映像/音声アダプター（付属）を使ってつなぐ。

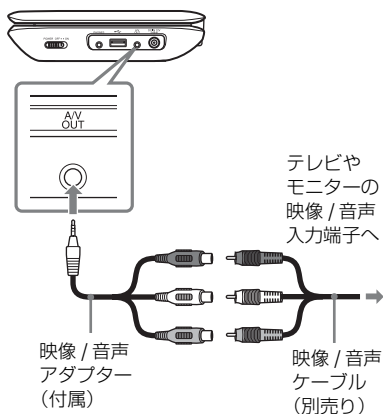

- 2
- つなぐ機器の取扱説明書をご覧ください。
  - 本機の電源を切ってから、つないでください。

再生する

## ディスクを再生する

DVDVideo DVDVR VCD CD DATA

再生できるディスクについては、「再生できるディスク」(23 ページ) をご覧ください。

以下のどちらかの状態で使用してください。

- バッテリーが充電されている (AC アダプターをつながないで使用する場合)
- AC アダプターをつないでいる (バッテリーが充電されていない場合)

**1** 液晶画面を開き、電源を入れる。  
POWER (電源) ランプが緑色に点灯します。

**2** PUSH OPEN/CLOSE を押してディスクぶたを開き、ディスクをはめ込む。

再生したい面を下にして、カチッと音がするまではめ込みます。レンズ部には触れないよう、ご注意ください。

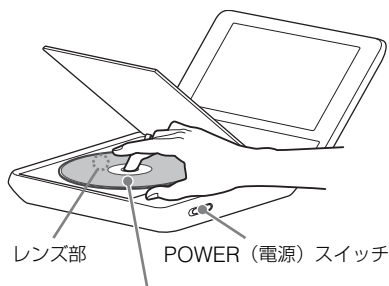

再生したい面を下に

**3** ディスクぶたを閉じ、▶ (再生) を押す。

再生が始まります。

ディスクによって、メニューが表示されます。◀/▶/⏪/⏩ で項目を選び、ENTER (決定) を押してください。

再生を停止するには

■ を押します。

再生を一時停止するには

⏸ を押します。



- 画面サイズを変更したいときは、OPTIONS (オプション) を押して、「画面モード」を選んでください (17 ページ)。
- 早送り再生やスロー再生は、本体の◀◀/▶▶ で操作できます (8 ページ)。

スクリーンセーバーについてのご注意

- 一時停止中、または停止中、15 分以上本機を操作しないと、自動的にスクリーンセーバーが作動します。▶ を押すとスクリーンセーバーが消えます。スクリーンセーバーの設定については、18 ページをご覧ください。
- スクリーンセーバー起動後、さらに 15 分たつと待機状態になります (オートパワーセーブ機能)。▶ を押すと待機状態は終わります。

再生を止めたところから再生するには (つづき再生)

DVDVideo DVDVR VCD CD

再生を止めたあと再び ▶ を押すと、■ を押したところから再生を始めます。



- 再生を止めたところによっては、つづき再生の始まりがずれることがあります。
- 次の場合、再生を止めたところの記録は消え、つづき再生できません：
  - ディスクふたを開いたとき。
  - OPTIONS (オプション) ボタンを押して「USB」を選んだとき。

## DVD (VR モード) についてのご

### 注意 DVD<sub>VR</sub>

- DVD (VR モード) のディスクは再生開始までに時間がかかります。
- プレイリストがあるディスクでは、OPTIONS (オプション) で「プレイリスト」と「オリジナル」を切り換えられます。再生中はできませんので、切り換える場合は、■を2回押してつづき再生を解除してから、OPTIONS (オプション) を押してください。

## PBC (プレイバックコントロール)

### 機能を使うには VCD

PBC 機能のあるビデオ CD は、メニューが表示され、メニューにしたがって再生できます。PBC の設定については、19 ページをご覧ください。

## 再生情報画面を使う

DVD<sub>Video</sub> DVD<sub>VR</sub> VCD CD

再生中に現在の再生情報を確認できます。また、この画面から再生の設定を変更することもできます。番号を入力するときは、リモコンの数字ボタンを使って操作してください。

### 1 再生中に DISPLAY (ディスプレイ) を押す。

再生情報画面が表示されます。  
例：DVD ビデオを再生中

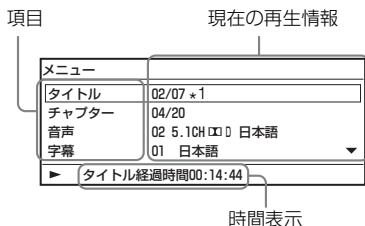

### 2 ↑/↓ と ENTER (決定) を押して、次の各項目を選択し操作する。

- タイトル \*2
- チャプター \*2
- 音声
- 字幕
- アングル \*2
- タイトル時間
- チャプター時間
- リピート
- A-B リピート \*3
- 時間表示

\*1 DVD (VR モード) 再生中は、タイトル番号の横に「プレイリスト」または「オリジナル」と表示されます。

\*2 ↑/↓ を使って数字を選ぶこともできます。

\*3 ↑/↓ で「設定」を選び、ENTER (決定) を押します。さらに ENTER (決定) を押して A 点と B 点を選びます。



- CD やビデオ CD のときは、設定できる項目のみが表示されます。
- ディスクによって設定できない項目があります。
- 数字を入力してタイトルやチャプターの頭出しをすると、リピート設定が解除されます。

### 再生情報画面を閉じるには

DISPLAY (ディスプレイ) または RETURN (戻る) を押します。

# MP3/JPEG/ビデオ ファイルを再生する

## DATA

本機では、MP3/JPEG/ビデオファイルを再生できます。再生できるファイルについては、「再生できるディスク」(23 ページ)をご覧ください。  
データファイルを読み込むとアルバムの一覧が表示されます。ディスクによって自動的に再生が始まる場合があります。

### 1 ↑/↓ でアルバムを選び、ENTER (決定) を押す。

アルバム内のファイルの一覧が表示されます。

例：MP3 ファイルの一覧

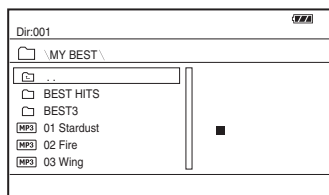

### 2 ↑/↓ でファイルを選び、ENTER (決定) を押す。

選んだファイルから再生が始まります。



ファイルによって、再生が始まるまで時間がかかったり、再生ができないこともあります。再生できるファイルについては、「再生できるディスク」(23 ページ)をご覧ください。

## JPEG ファイルを再生する

### 画像を回転させるには

画像を表示中に、**←/↑/↓/→** を押します。

**→** : 時計回りに 90 度回転

**←** : 反時計回りに 90 度回転

**↑** : 上下に反転

**↓** : 左右に反転

### サムネイルの一覧を表示するには

MENU (メニュー) を押します。

アルバム内の画像ファイルが、12 個の小画面 (サムネイル) で表示されます。

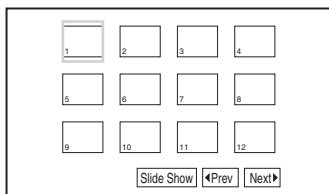

### スライドショーを楽しむには

サムネイルの一覧にある「Slide Show」を **←/↑/↓/→** で選び、ENTER (決定) を押します。

### サムネイルの一覧表示を終了するには

MENU (メニュー) を押します。  
ファイルの一覧に戻ります。

## USB 機器に保存されているデータを再生するには

### 1 USB 機器を USB 端子につなぐ。

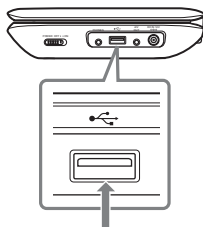

USB 機器

### 2 OPTIONS (オプション) を押す。

### 3 ↑/↓ で「USB」を選び、ENTER (決定) を押す。

## USB 機器を取りはずすには

OPTIONS (オプション) を押して「ディスク」を選び、ENTER (決定) を押してから、USB 機器を取りはずしてください。



- USB 機器のアクセスランプが点滅しているときは、USB 機器を抜いたり、本機の電源を切ったりしないでください。データが破壊されるおそれがあります。
- 本機で再生できる USB 機器は、フラッシュメモリーとデジタルスチルカメラです。それ以外の機器 (USB ハブなど) からは再生できません。
- USB 機器によっては、本機で再生できないことがあります。
- 本機は、FAT 互換のマスタストレージクラス (MSC) 機器を認識します。
- LUN 設定ができるデジタルスチルカメラは「シングル」に設定してください。詳しくは、デジタルスチルカメラの取扱説明書をお読みください。



# 画面サイズや画質を調整する (画面モード)

DVDVideo DVDVR VCD DATA

- 1 **OPTIONS (オプション) を押す。**  
オプションメニューが表示されます。
- 2 **↑/↓ で「画面モード」を選び、ENTER (決定) を押す。**  
設定項目が表示されます。
- 3 **↑/↓ と ENTER (決定) を押し、次の各項目を選択し調整する。**
  - 画面サイズ：画面のサイズを変更します。↑/↓ で「ノーマル」「フル」または「ズーム」を選びます。
  - バックライト：←/→ で画面の明るさを調整します。
  - コントラスト：←/→ で画面の明暗を調整します。
  - 色あい：←/→ で画面の赤と緑のバランスを調整します。
  - 色の濃さ：←/→ で画面の色の濃さを調整します。
  - 初期値：各設定値を工場出荷時の値に戻します。

\* 「ノーマル」は4:3で記録された画像をそのままの縦横比で表示します。(左右に帯が付きます。) 4:3画面サイズにレターボックスで記録された画像は、上下左右に帯が付きます。

「フル」は本機の液晶画面いっぱいに表示します。16:9画面サイズで記録された画像は、そのまま表示します。(16:9画面サイズに帯つきで記録された画像の帯を消すことはできません。) 4:3画面サイズで記録された画像は、横長に引きのばして表示します。

「ズーム」は4:3画面サイズで記録された画像を横いっぱいに表示します。上下の画像が少し切れます。

メニュー画面を閉じるには

OPTIONS (オプション) または RETURN (戻る) を押します。



ディスクによって選択できる画面サイズは異なります。

## 設定を変更する

# 本機の設定を変更する

設定画面を使って、画質や音声などさまざまな設定ができます。

お買い上げ時の設定は、下線の項目です。あらかじめ再生条件が設定されているディスクでは、ディスクの情報が有効になりません。





## 1 停止中に OPTIONS (オプション) を押す。

オプションメニューが表示されます。つづき再生停止時は設定画面が使用できません。■を2回押してつづき再生を解除してから OPTIONS (オプション) を押してください。

## 2 ↑/↓で「設定」を選び、ENTER (決定) を押す。

設定画面が表示されます。

## 3 ↑/↓で設定したい種類を選び、ENTER (決定) を押す。

- : 一般設定
- : オーディオ設定
- : 言語設定
- : 視聴制限

## 4 ↑/↓と ENTER (決定) を押して、次の各項目を選択し調整する。



### 設定画面を終了するには

OPTIONS (オプション) または RETURN (戻る) を押します。

## 一般設定

### ◆テレビタイプ (DVD のみ)

接続するテレビの画面の種類を設定します。

4:3 パンスキャン	4:3 画面のテレビとつながるとき。ワイド画像は映像の左右を自動的にカットしてテレビ画面全体に表示する。 
4:3 レターボックス	4:3 画面のテレビとつながるとき。ワイド画像は横長のまま表示し、画面の上下は黒く表示する。 
16:9	ワイドテレビまたは、ワイドモードのあるテレビとつながるとき。 

### ◆アングルマーク (DVD ビデオのみ)

複数のアングルが記録された DVD を再生するとき、画面にアングルマークを表示するように設定します。

「入」または「切」を選んでください。

### ◆スクリーンセーバー

一時停止または停止したままで 15 分経つと、スクリーンセーバーの画面に切り換わるよう設定します。画像の焼き付き (残像現象) を防ぐのに役立ちます。

「入」または「切」を選んでください。



スクリーンセーバーを「切」に設定するとオートパワーセーブ機能も作動しません。

## ◆PBC（プレイバックコントロール）（ビデオ CD のみ）

PBC 機能のあるビデオ CD で、対話型の再生や検索を楽しむことができます。

「入」または「切」を選んでください。

## ◆初期値

この設定を実行すると、各設定値が工場出荷時の初期値に戻ります。すべての項目がお買い上げ時の設定に戻るので、ご注意ください。

## 🔊オーディオ設定

### ◆オーディオ DRC（ダイナミックレンジコントロール）（DVD のみ）

オーディオ DRC 対応の DVD で、音量を下げて聞くときに、小さい音までよく聞こえるようにします。

「入」または「切」を選んでください。

## 🗣️言語設定

### ◆画面表示言語

画面の表示言語を切り換えます。

### ◆ディスクメニュー（DVD ビデオのみ）

ディスクのメニューの言語を切り換えます。

### ◆字幕（DVD ビデオのみ）

字幕の言語を切り換えます。

### ◆音声（DVD ビデオのみ）

音声の言語を切り換えます。

## 🔊視聴制限

視聴制限機能がある DVD の視聴制限レベルを設定します。

リモコンの数字ボタンを使って設定してください。

### ◆暗証番号（DVD ビデオのみ）

暗証番号の入力や変更を行います。この番号が視聴制限を設定するための暗証番号となります。4 桁の暗証番号を入力してください。

### 暗証番号を変更するには

↑/↓ と ENTER（決定）で「暗証番号」を選び、「変更」を選びます。現在の暗証番号と新しい暗証番号を入力します。

### 登録した暗証番号を忘れたときは

忘れてしまった暗証番号の代わりに「1369」を入力してください。

### ◆視聴制限（DVD ビデオのみ）

視聴制限レベルを設定します。設定するレベルの数字が小さいほど制限が厳しくなります。この設定をするためには、先に暗証番号を設定してください。

### 視聴制限を設定するには

↑/↓ と ENTER（決定）で「視聴制限」を選び、制御するレベルを選びます。暗証番号を入力します。

### 視聴制限機能がある DVD を再生するには

ディスクを入れて ▶ を押すと、視聴制限の暗証番号入力画面が表示されます。暗証番号を入力してください。

困ったときは

## 故障かな？と思ったら

本機の調子がおかしいとき、修理に出す前にもう一度点検してください。それでも正常に動作しないときは、ソニーの相談窓口（裏表紙）またはソニーサービス窓口、お買い上げ店にお問い合わせください。

### 電源

電源が入らない。

- ➔ ACアダプターがしっかり差し込まれているか確認してください（10ページ）。
- ➔ バッテリーが充電されているか確認してください（10ページ）。

バッテリーが充電されない、充電に時間がかかる。

- ➔ ACアダプターがしっかり差し込まれているか確認してください（10ページ）。
- ➔ ACアダプターをつないでいるのに、CHARGEランプが点滅しているときは、周囲の温度が適切ではありません。周囲の温度を5℃～35℃にして充電してください。
- ➔ 電源を入れたまま充電すると充電に時間がかかります。電源を切ってから充電してください。
- ➔ 本機を1年以上使用していなかった場合、電池の劣化の可能性があります。ソニーの相談窓口（裏表紙）にお問い合わせください。

### 映像

液晶画面に黒い点が現れたり、赤や青、緑の点が消えない。

- ➔ 液晶画面の性質上発生するものであり、故障ではありません。

### 音声

音が出ない。

- ➔ 一時停止、スロー再生になっていないか確認してください。
- ➔ 早送りまたは早戻しになっていないか確認してください。

サウンドモードが効かない。

- ➔ 再生する音声の方式によっては効果が弱い場合があります。

### 操作

操作ボタンを押しても、応答がない。

- ➔ ホールドが設定されていませんか。HOLDボタンを2秒以上押してホールドを解除してください（7ページ）。電源を切ってもホールドを解除することができます。

再生が始まらない。

- ➔ ディスクが裏返しに入っていると、「ディスクなし」または「このディスクは再生できません」と画面に表示されます。ラベル面（または再生しない面）を上にしてください（13ページ）。
- ➔ ディスクを正しくはめ込んでください（13ページ）。
- ➔ ディスクに汚れや傷がないか確認してください（27ページ）。
- ➔ 再生できないディスクを入れていないか確認してください（23ページ）。
- ➔ 正しくファイナライズされていない録画用ディスクを入れていないか確認してください（23ページ）。
- ➔ 本機で再生できない地域番号のDVDを入れていないか確認してください（24ページ）。

- 視聴制限が設定されていませんか。設定を変更してください (19 ページ)。
- 結露していないか確認してください (25 ページ)。

### 再生が自動的に始まったり、止まったりする。

- ディスクによっては自動的に再生が始まります。
- ディスクによってはオートポーズ信号のところで自動的に再生が止まります。

### 再生がディスクの最初から始まらない。

- リピート再生 (14 ページ) が設定されていないか確認してください。
- つづき再生になっていないか確認してください (13 ページ)。
- プレイリストを作成したディスクでは自動的にプレイリストが再生されます。「オリジナル」のタイトルを再生したいときは、OPTIONS ボタンを押して「オリジナル」にしてください (14 ページ)。

### 再生までに時間がかかる。

- DVD (VR モード) のディスクは、再生開始までに時間がかかります。

### 再生中に静止する。

- DVD+R DL/DVD-R DL ディスクを再生しているときは、層の切り換わり時に再生が静止することがあります。

### 字幕が消える。

- 再生中に再生スピードを変えたり、シーンを飛ばしたりすると、一時的に字幕が消えます。

### ボタンを押したとおりの操作ができず、「0」が表示される。

- ディスクによって操作を禁止しているものがあります。ディスクに付属の説明書もあわせてご覧ください。

### リモコンで操作できない。

- 電池が消耗していないか確認してください。
- リモコンと本体との間に障害物がないか確認してください。
- リモコンと本体との距離が離れすぎているか確認してください。
- リモコンを本体のリモコン受光部  に向けて操作してください。
- リモコン受光部に直射日光や照明器具などの強い光が当たっていないか確認してください。

### MP3/JPEG/ビデオファイルを再生できない (23 ページ)。

- ファイルのフォーマットや拡張子が準拠しているか確認してください。
- ファイルが壊れていないか確認してください。
- 画サイズが大きすぎないか確認してください。
- 再生できないファイルを選んだときは、「データエラー」と表示されます。
- ビデオファイルは圧縮しているため、再生開始までに時間がかかります。

### アルバム名やファイル名が正しく表示されない。

- 本機は数字とアルファベットしか表示できません。その他の文字は「\*」で表示されます (23 ページ)。

### 本機が正常に動作しない、電源が切れない。

- 静電気などの影響で正常に動作しなくなったときは、POWER スイッチを「OFF」にしてアダプターを抜き、30 秒以上放置してください。

---

## 接続

接続した機器で本機の映像や音声が出ない。

- 接続ケーブルがしっかり差し込まれているか確認してください（12 ページ）。
- 接続ケーブルが断線していないか確認してください。
- 接続したテレビの設定を確認してください。

---

接続した機器から出る音がお好みに調整できない。

- 接続した機器側で音の設定をするときは、サウンドモードを「切」にしてください。

---

## USB

USB 機器を認識しない。

- USB機器がしっかり接続されているか確認してください（16 ページ）。
- 本機での再生に対応しているUSB機器が確認してください（16 ページ）。
- OPTIONS ボタンを押して「USB」にしてください（16 ページ）。

## 再生できるディスク

アイコン	特性
<b>DVDVideo</b>	<ul style="list-style-type: none"> <li>市販の DVD</li> <li>DVD+RW/DVD+R/DVD+R DL (+VR モード)</li> <li>DVD-RW/DVD-R/DVD-R DL (ビデオモード)</li> </ul>
<b>DVDVR</b>	DVD-RW/DVD-R/DVD-R DL (VR モード)
<b>CD</b>	<ul style="list-style-type: none"> <li>音楽用 CD</li> <li>音楽用 CD フォーマットの CD-R/CD-RW</li> </ul>
<b>VCD</b>	<ul style="list-style-type: none"> <li>ビデオ CD (スーパー VCD 含む)</li> <li>ビデオ CD (スーパー VCD 含む) フォーマットの CD-R/CD-RW</li> </ul>
<b>DATA</b>	MP3/JPEG/ビデオファイルが入ったデータ CD* <sup>1</sup> /データ DVD* <sup>2</sup> または USB 機器

- ④
- 記録済みのディスクには、傷や汚れ、また記録状態やレコーダー、書き込みソフトの特性が原因で再生できないものがあります。すべての記録終了時に終了情報を記録するファイナライズ作業をしていないディスクは再生できません。詳しくは、レコーダーの取扱説明書をお読みください。
  - AVC REC方式やHD Rec規格で記録されたDVDは、本機では対応していないため、再生できません。
  - 本機はNTSCカラーテレビ方式対応のため、NTSC以外のカラーテレビ方式(PALなど)で記録されたディスクは再生できません。

\*<sup>1</sup> ISO9660 のレベル 1/Joliet 準拠のデータ CD。

\*<sup>2</sup> UDF (ユニバーサルディスクフォーマット) 準拠のデータ DVD。

## 再生できるファイルの種類

種類	ファイル形式	拡張子
音楽	MP3 (MPEG-1 Audio Layer III)	「.mp3」
写真	JPEG (DCF 形式)	「.jpg」、 「.jpeg」
ビデオ	MPEG-4 (シンプルプロファイル)	「.mp4」



- 多くの階層やアルバムを持つディスクは再生が始まるまでに時間がかかります。以下のようにすることをおすすめします。
  - 一ディスクにアルバムを記録するときは第2階層までにする。
  - 一ディスク内のアルバム数は50以下にする。
  - ひとつのアルバム内のファイル数は100以下にする。
  - ひとつのディスク内のアルバムとファイルの合計数は600以下にする。
- ディスクに記録された順番に再生します。



- MP3 や JPEG、MPEG-4 形式以外のデータに「.mp3」や「.jpg」、「.jpeg」、「.mp4」の拡張子をつけないでください。本機はそれらを再生してしまい、雑音や故障の原因となります。
- パケットライト形式で作成されたデータ CD/データ DVD は再生できません。
- マルチセッション形式で作成されたデータ CD/データ DVD は再生できないことがあります。
- JPEG 画像ファイルによっては、再生できないものがあります。
- ノーマルモードで 3264 (幅) × 2448 (高さ) 以上の JPEG ファイル、またはプログレッシブモードで 2000 (幅) × 1200 (高さ) 以上の JPEG ファイルは再生できません。

→ 次のページへつづく

- ビデオファイルによっては、再生できないものがあります。
- 720 (幅) × 576 (高さ) 以上、または 2 GB 以上のビデオファイルは再生できません。
- 3時間以上のビデオファイルは再生できないことがあります。
- 本機は、MP3 または AAC 音声方式の MPEG-4 ビデオファイルに対応しています。
- データCD上の高ビットレートのビデオファイルは、なめらかに再生できないことがあります。データ DVD 上で再生することをおすすめします。
- 本機で表示できるファイル名/アルバム名は最長で 14 文字です。表示できない文字は「\*」で表示されます。
- 本機で表示できるアルバム名は選択中のアルバム名のみです。それより上の階層のアルバム名は「\..」と省略されます。
- ファイルによっては再生情報が正しく表示されない場合があります。

## 市販のディスクについてのご注意

### 地域番号 (リージョンコード) について

著作権保護を目的に設けられた制度です。市販の DVD のパッケージには販売地域によって、地域番号が表示されています。地域番号に「ALL」または「2」が含まれているときは、本製品で再生可能です。



### DVD、ビデオ CD の再生操作について

DVD、ビデオ CD はソフト制作者の意図により再生状態が決められていることがあります。本製品はソフト制作者が意図したディスク内容にしたがって再生を行うため、操作したとおりに機能が働かない場合があります。再生するディスクに付属の説明書も必ずご覧ください。

## 音楽ディスクの再生について

本製品は、コンパクトディスク (CD) 規格に準拠した音楽ディスクの再生を前提として設計されています。DualDisc および著作権保護技術を採用する一部の音楽ディスクは CD 規格に準拠していないことから、本製品ではご使用いただけない場合があります。

## 著作権について

- 本製品は、Fraunhofer IIS および Thomson の MPEG Layer-3 オーディオコーディング技術と特許に基づく許諾製品です。
- 本製品の日本語表示には、株式会社リコー所有の文字フォントを使用しています。

## 商標について

- ドルビーラボラトリーズからの実施権に基づき製造されています。Dolby、ドルビーおよびダブル D 記号はドルビーラボラトリーズの商標です。
- "DVD ロゴ" は DVD フォーマットロゴライセンス (株) の商標です。

## MPEG-4 VISUAL に関するお知らせ

本製品は、MPEG LA, LLC. がライセンス活動を行っている MPEG-4 VISUAL PATENT PORTFOLIO LICENSE の下、次の用途に限りライセンスされています：消費者が個人的、非営利の使用目的でエンコードした MPEG-4 Visual 規格に合致したビデオ信号 (以下、MPEG 4 VIDEO といいます) をデコードすること、若しくは MPEG LA よりライセンスを取得したプロバイダーが提供した MPEG 4 VIDEO をデコードすること。

なお、その他の用途に関してはライセンスされていません。プロモーション、商業的に利用することに関する詳細な情報につきましては、MPEG LA, LLC. のホームページ ([HTTP://WWW.MPEGLA.COM](http://www.mpegla.com)) をご参照下さい。



## 使用上のご注意

AC アダプターはコンセントの近くでお使いください。本機をご使用中、異常なおい、煙が出たときはすぐにコンセントから電源プラグを抜き、電源を遮断してください。

通常、本体の電源スイッチで電源を切っただけでは、完全に電源から切り離せません。

### 本機の取り扱いについて

- ディスクテーブルのレンズには指を触れないでください。また、ホコリがつかないように、ディスクの出し入れ以外はふたを必ず閉じておいてください。
- ディスクぶたを開けたときに、ディスクがまだ回転しているときは、ディスクに触れないでください。ディスクの回転が停止してから、ディスクを取り出してください。
- 落としたり重いものを乗せたりしないでください。本機に強いショックを与えたり、圧力をかけたりしないでください。ディスクに傷がついたり、本機の故障の原因となることがあります。
- 次のような場所には置かないでください。
  - 直射日光が当たる場所や暖房器具の近くなど、温度が非常に高い所。
  - 直射日光下で窓を閉め切った自動車内（特に夏季）。
  - 本棚のような狭い所。
  - 電子レンジや大音量スピーカーなど磁気の強いものから近い所。
  - ホコリの多い所。
  - ぐらついた台の上や傾いた所。
  - 振動の多い所。
  - 風呂場など、湿気の多い所。

### 結露（露つき）について

結露とは空気中の水分が冷えた金属の板などに付着し、水滴となる現象です。本機を戸外など寒冷な場所から室内へ持ち込むと、本機の液晶画面や内部に結露が起ることがあります。

結露が起きた場合、液晶画面をティッシュペーパー等でよく拭き、結露がなくなるまで、そのまま約 30 分（本機が室温に温まるまで）放置してください。結露があるときにご使用になると、故障の原因になります。

### 残像現象（画像の焼きつき）について

本機のメニュー画面などの静止画を液晶画面やテレビ画面に表示したまま長時間放置しないでください。画面に残像現象を起こす場合があります。

### 液晶画面について

- 液晶画面は非常に精密度の高い技術でつくられていますが、黒い点が現れたり、赤や青、緑の点が消えないことがあります。故障ではありません。
- 液晶画面に物を載せたり、落としたりしないでください。また手やひじをついて体重をかけないでください。
- 液晶画面の表示面をカッターや鋭利な刃物で傷つけないでください。

### 内蔵バッテリーについて

- バッテリーには寿命があります。使用回数を重ねたり、時間の経過によってバッテリーの容量は少しずつ低下します。使用できる時間が通常の半分くらいになったときは、寿命と思われる。ソニーの相談窓口（裏表紙）へお問い合わせください。
- 寿命は、保管方法、使用状況や環境によってバッテリーごとに異なります。
- 本機を長期間使わない場合、電池の劣化を防ぐため、半年から 1 年ごとに充電するようにしてください。

## AC アダプターやカーアダプターについて

- 付属以外のアダプターを使用しないでください。故障の原因となります。
- アダプターを分解または改造しないでください。
- アダプターの金属部分に触れないでください。特に金属物で触れるとショートしてアダプターが損傷することがあります。

## 本機を海外へお持ちになるときは

付属の AC アダプターは 100～240V の電源電圧に対応しています。コンセントの形にあった AC プラグアダプターをご用意いただければ、海外でも使用できます。なお、電子式変圧器（トラベルコンバーター）は故障の原因となるので使わないでください。

## 再生を開始するとき

音量を必ず下げおきましょう。始めから音量を上げていると思わぬ大きな音が出てスピーカーを破損させたり、ヘッドホンで聞いている場合には耳を傷めるおそれがあります。

## 映画や音楽を楽しむときは

映画や音楽をお楽しみになるときは、隣近所に迷惑がかからないような音量でお聞きください。特に、夜は小さな音でも周囲にはよく通るものです。窓を閉めたり、ヘッドホンをご使用になるなどお互いに心を配り、快い生活環境を守りましょう。

## 本体のお手入れについて

- キャビネットの汚れは、中性洗剤を少し含ませた柔らかい布で拭いてください。シンナーやベンジン、アルコールなどは表面を傷めますので使わないでください。
- 液晶画面は、乾いた柔らかい布で軽く拭いてください。汚れてきたと思ったら、こまめに拭くように心がけてください。濡れたもので液晶画面を拭かないでください。内部に水が入ると故障の原因となります。
- 画像が乱れたり、音飛びがするときは、レンズにゴミやほこりがたまっている場合があります。このときは、市販のカメラレンズ用のブローブラシで、レンズのクリーニングをしてください。クリーニングをするときは、レンズに直接触れないようご注意ください。

## クリーニングディスクについて

レンズ用のクリーニングディスクは、本機では使わないでください。故障するおそれがあります。

## ディスクの取り扱いについて

- 再生面に手を触れないように持ちます。



- 直射日光が当たるところなど温度の高い所、湿度の高い所、直射日光が当たって高温になった車内には置かないください。
- ケースに入れて保存してください。
- 柔らかい布でディスクの中心から外の方へ軽く拭きます。汚れがひどいときは、水で少し湿らせた柔らかい布で拭いた後、さらに乾いた布で水気を拭き取ってください。



- ベンジンやレコードクリーナー、静電気防止剤などは、ディスクを傷めることがありますので、使わないください。
- ラベル印刷したディスクは印刷面が乾いてからお使いください。
- 次のようなディスクは使用できません。
  - 一円形以外の特殊な形状（カード型、ハート型、星型など）をしたディスク
  - 一紙やシールの貼られたディスク
  - セロハンテープやレンタルディスクのラベルなどの糊がはみ出したり、はがした跡のあるディスク

## 主な仕様

### システム

形式：CD/DVD プレーヤー

信号方式：JEITA 標準、NTSC カラー方式

### 入出力端子

A/V OUT（音声 / 映像出力）：  
ミニジャック

PHONES（ヘッドホン出力）：  
ステレオミニジャック

USB 端子：Hi-Speed USB（USB2.0 準拠）  
（USB メモリー「ポケットビット」およびデジタルスチルカメラ接続用）

### 液晶画面

パネルサイズ：9 インチ（対角）

駆動方式：TFT アクティブ・マトリックス

解像度：800 x 480

### 電源、その他

電源：

DC 12 V 0.95 A（AC アダプター）

DC 12 V 1.5 A（カーアダプター）

消費電力（DVD ビデオ再生時）：

約 6.5 W（ヘッドホン使用時）

最大外形寸法：

236 x 44 x 170 mm（幅 / 高さ / 奥行き）（最大突起部分を含む）

質量：約 955 g

許容動作温度：5 ~ 35 °C

許容動作湿度：25 ~ 80%

AC アダプター：AC 100-240 V、50/60 Hz

カーアダプター：DC 12 V

### 付属品

10 ページをご覧ください。

仕様および外観は、改良のため、予告なく変更することがありますが、ご了承ください。

---

# 保証書とアフターサービス

---

## 保証書

- この製品には保証書が添付されていますので、お買い上げの際お買い上げ店でお受け取りください。
- 所定事項の記入および記載内容をお確かめのうえ、大切に保存してください。
- 保証期間は、お買い上げ日より1年間です。

---

## アフターサービス

◆調子が悪いときはまずチェックとご相談を「故障かな?と思ったら」の項を参考にし、故障かどうかを点検してください。

◆それでも具合が悪いときはソニーの相談窓口へ

ソニーの相談窓口（裏表紙）へご相談になるときは、次のことをお知らせください。

- 型名：DVP-FX980
- 故障の状態：できるだけ詳しく
- 再生していたディスクのタイトル名：
- 再生していたディスクの種類（DVDビデオ、DVD-RW、DVD-Rなど）：
- つないでいるテレビなどのメーカーと型名：
- 購入年月日：
- お買い上げ店：

◆保証期間中の修理は

保証書の記載内容に基づいて修理させていただきます。詳しくは保証書をご覧ください。

◆保証期間の経過後の修理は

修理によって機能が維持できる場合は、ご要望により有料修理させていただきます。

◆部品の保有期間について

当社では、CD/DVDプレーヤーの補修用性能部品（製品の機能を維持するために必要な部品）を、製造打ち切り後6年間保有しています。ただし、故障の状況その他の事情により、修理に代えて製品交換をする場合がありますのでご了承ください。

◆部品の交換について

この製品は、修理の際に交換した部品を再生、再利用する場合があります。その際、交換した部品は回収させていただきます。

# 本機を廃棄するとき のご注意



## Li-ion

本機に内蔵されている充電式電池は、リサイクルできます。

廃棄する場合は、一般ごみとして廃棄せず、地方自治体の条例などに従って処分してください。

リサイクルにご協力いただける場合は、充電式電池の取りはずしをお客様自身では行わず、ソニーの相談窓口（裏表紙）にご相談ください。

# 索引

## ア行

- アングル 9, 18
- 暗証番号 19
- 一般設定 18
- オーディオ設定 19
- オーディオ DRC 19
- オートパワーセーブ 13, 19
- 音声 9, 19

## カ行

- 海外での使用について 26
- 画面サイズ変更 17
- 画面表示言語 19
- 画面モード 17
- 言語設定 19
- 故障かな?と思ったら 20

## サ行

- 再生 13
- 再生情報画面 14
- 再生できるディスク 23
- 視聴制限 19
- 字幕 9, 19
- 充電時間と再生時間 11
- スクリーンセーバー 13, 18
- スライドショー 16
- 設定画面 18

## タ行

- 地域番号 24
- つづき再生 13
- ディスクメニュー 19
- データ 15, 23
- テレビタイプ 18

## ハ行

- ビデオファイル (MPEG-4) 15, 23
- ビデオ CD 13, 23

## ラ行

- リピート 14

## アルファベット / 数字順

- CD 13, 23
- DVD 13, 23
- JPEG 15, 23
- MPEG-4 15, 23
- MP3 15, 23
- PBC 14, 19
- USB 16
- 16:9 18
- 4:3 バンスキャン 18
- 4:3 レターボックス 18



## 製品登録のおすすめ

ソニーは、製品をご購入いただいたお客様のサポートの充実を図るため、製品登録をお願いしております。詳しくはウェブ上の案内をご覧ください。

パソコンから

<http://msc.sony.jp/pbd-regi/>

携帯電話から

<http://reg.msc.m.sony.jp/dvd/>

2次元コードでアクセス



2次元コード対応のカメラつき携帯電話の読み取り機能をご利用ください。

よくあるお問い合わせ、窓口受付時間などはホームページをご活用ください。

<http://www.sony.jp/support/>

### 使い方相談窓口

フリーダイヤル……………0120-333-020  
携帯電話・PHS・一部のIP電話…050-3754-9577

### 修理相談窓口

フリーダイヤル……………0120-222-330  
携帯電話・PHS・一部のIP電話…050-3754-9599

※取扱説明書・リモコン等の購入相談はこちらへお問い合わせください。

左記番号へ接続後、最初のガイダンスが流れている間に

**「102」+「#」**

を押してください。  
直接、担当窓口へおつなぎします。

FAX (共通) 0120-333-389

ソニー株式会社 〒108-0075 東京都港区港南1-7-1



4-411-682-02(1)



\* 1 - 4 4 1 1 6 8 2 0 2 \$ \*