

# Video Projector

---

## 取扱説明書

ご購入いただきありがとうございます。



電気製品は安全のための注意事項を守らないと、火災や人身事故になることがあります。

この取扱説明書には、事故を防ぐための重要な注意事項と製品の取り扱いかたを示しています。**この取扱説明書をよくお読みのうえ、製品を安全にお使いください。**お読みになったあとは、いつでも見られるところに必ず保管してください。

**SXRD**  
Silicon X-tal Reflective Display

**HDMI**™  
HIGH-DEFINITION MULTIMEDIA INTERFACE

**VPL-VW50**

# 安全のために

ソニー製品は安全に充分配慮して設計されています。しかし、電気製品は、まちがった使いかたをすると、火災や感電などにより死亡や大けがなど人身事故につながることもあり、危険です。

事故を防ぐために次のことを必ずお守りください。

## 安全のための注意事項を守る

4～9ページの注意事項をよくお読みください。

## 定期点検をする

5年に1度は、内部の点検を、お客様ご相談センターにご相談ください(有料)。

## 故障したら使わない

すぐに、お客様ご相談センターにご連絡ください。

## 万一、異常が起きたら

- ・ 煙が出たら
- ・ 異常な音、においがしたら
- ・ 内部に水、異物が入ったら
- ・ 製品を落としたりキャビネットを破損したときは



- ① 電源を切る。
- ② 電源コードや接続コードを抜く。
- ③ お客様ご相談センターに連絡する。

この装置は、情報処理装置等電波障害自主規制協議会(VCCI)の基準に基づくクラス B 情報技術装置です。この装置は、家庭環境で使用することを目的としていますが、この装置がラジオやテレビジョン受信機に近接して使用されると、受信障害を引き起こすことがあります。

取扱説明書に従って正しい取り扱いをしてください。

## 警告表示の意味

取扱説明書および製品では、次のような表示をしています。表示の内容をよく理解してから本文をお読みください。



**警告**

この表示の注意事項を守らないと、火災や感電などにより死亡や大けがなど人身事故につながることがあります。



**注意**

この表示の注意事項を守らないと、感電やその他の事故によりけがをしたり周辺の物品に損害を与えたりすることがあります。

## 注意を促す記号



注意



火災



感電



高温



破裂



手を挟まれないよう注意

## 行為を禁止する記号



接触禁止



禁止



分解禁止



水ぬれ禁止



ぬれ手禁止

## 行為を指示する記号



指示



プラグをコンセントから抜く



アース線を接続せよ

# 目次

警告 .....	4
注意 .....	6
光源用ランプについての安全上の ご注意 .....	7
電池についての安全上のご注意 .....	8

## 各部の名前

本機前面／右側面.....	10
本機後面／底面 .....	11
リモコン .....	12

## 接続と準備

付属品を確かめる.....	13
手順 1：本機を設置する .....	14
設置の前に .....	14
設置位置を決める .....	16
手順 2：機器をつなぐ.....	19
ビデオ機器をつなぐ.....	19
パソコンをつなぐ .....	22
手順 3：画面の位置を調整する .....	23
手順 4：メニュー画面の言語を 選ぶ.....	28

## 見る

スクリーンに映像を映して見る .....	31
電源を切る .....	32
ワイド画面を楽しむ.....	33
画質を選ぶ.....	36
好みの画質に調整する .....	37
より細かく画質を調整する (リアルカラープロセッシング) .....	38

## メニュー画面で調整や設定 をする

メニュー操作のしかた .....	40
画質設定メニュー .....	44
画質詳細設定メニュー .....	47
スクリーン設定メニュー .....	48
初期設定メニュー .....	50
機能設定メニュー .....	52
設置設定メニュー .....	53
情報メニュー.....	54
プリセットメモリーについて .....	55

## その他

故障かな？と思ったら .....	56
警告ランプ .....	58
メッセージ一覧.....	59
光源用ランプとエアフィルターを交換 し吸気口を掃除する .....	61
エアフィルターを掃除する .....	64
保証書とアフターサービス .....	65
主な仕様 .....	66
プリセット信号一覧.....	69
入力信号と調整・設定項目 .....	72
天井つり設置.....	74
PSS-H10 使用時 .....	74
PSS-610 使用時 .....	77
左右の画面位置を微調整する .....	81
索引 .....	85



警告



火災



感電

下記の注意を守らないと、火災や感電により死亡や大けがにつながる可能性があります。

## 電源コードを傷つけない



禁止

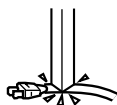

電源コードを傷つけると、火災や感電の原因となることがあります。

- ・ 設置時に、製品と壁やラック(棚)などの間にはさみ込んだりしない。
- ・ 電源コードを加工したり、傷つけたりしない。
- ・ 重いものをのせたり、引っ張ったりしない。
- ・ 熱器具に近づけたり、加熱したりしない。
- ・ 電源コードを抜くときは、必ずプラグを持って抜く。

万一、電源コードが傷んだら、お客様ご相談センターに交換をご相談ください。

## 指定された電源コード、接続ケーブルを使う



注意

取扱説明書に記されている電源コード、接続ケーブルを使わないと、火災や感電、故障の原因となることがあります。

## 内部を開けない



分解禁止

内部には電圧の高い部分があり、キャビネットや裏ぶたを開けたり改造したりすると、火災や感電の原因となることがあります。内部の調整や設定、点検、修理はお客様ご相談センターにご相談ください。

## 光源用ランプ交換は光源用ランプが十分に冷えてから行う



高温

電源を切った直後は光源用ランプが高温になっており、さわるとやけどの原因となることがあります。光源用ランプ交換の際は、電源を切ってから1時間以上たって、十分に光源用ランプが冷えてから行ってください。

## 内部に水や異物を入れない



禁止



水や異物が入ると火災や感電の原因となることがあります。

万一、水や異物が入ったときは、すぐに電源を切り、電源コードや接続ケーブルを抜いて、お客様ご相談センターにご相談ください。

## 排気口、吸気口をふさがない



禁止



排気口、吸気口をふさぐと内部に熱がこもり、火災や故障の原因となることがあります。また、手を近づけるとやけどをする場合があります。風通しをよくするために次の項目をお守りください。

- ・ 壁から30cm以上離して設置する。
- ・ 密閉された狭い場所に押し込めない。
- ・ 布などで包まない。
- ・ 立てて使用しない。

## お手入れの際は、電源を切って電源プラグを抜く



電源を接続したままお手入れをすると、感電の原因となることがあります。

プラグをコンセントから抜く

## プロジェクターの上に水が入ったものを置かない



禁止

内部に水が入ると火災や感電の原因となります。



## 長時間の外出、旅行のときは、電源プラグを抜く



安全のため、必ず電源プラグをコンセントから抜いてください。

プラグをコンセントから抜く

## 電源プラグおよびコネクターは突きあたるまで差し込む



指示

まっすぐに突きあたるまで差し込まないと、火災や感電の原因となります。

## 幼児の手の届かない場所に置く



禁止

本体の高温部でやけどしたりする場合があります。お子様がさわらないようにご注意ください。

## 床置き、または天井つり金具を使った天井つり以外の設置をしない



禁止

それ以外の設置をすると火災や大げがの原因となることがあります。

## 天井への取り付け、移動は絶対に自分でやらない



禁止

天井への取り付け、移動は必ずお客様ご相談センターにご相談ください(有料)。天井の強度不足、取り付け方法が不充分のときは落下し大げがの原因となります。必ずソニー製のプロジェクターサスペンションサポートをご使用ください。特約店の方は、取り付けを安全に行うために、必ず本機、およびプロジェクターサスペンションサポートの取付説明書の注意事項をお読みください。

## 電源コードのアース端子からはずした絶縁キャップなどの小さな部品は、幼児が飲み込む恐れがあるので、手の届かないところに保管する



指示

万一誤って飲みこんだときは、窒息する恐れがありますのでただちに医師にご相談ください。

## 安全アースを接続する



アース線を接続せよ

アース接続は必ず電源プラグを電源につなぐ前に行ってください。また、アース接続を外す場合は必ず電源プラグを電源から切り離してから行ってください。

**注意**

下記の注意を守らないと、**けが**をしたり**周辺の物品に損害**を与えることがあります

**不安定な場所に設置しない**



禁止



ぐらついた台や棚の上、あるいは傾いたところに設置すると、倒れたり落ちたりしてけがの原因となることがあります。また、設置・取り付け場所の強度を充分にお確かめください。

**湿気やほこり、油煙、湯気の多い場所や虫の入りやすい場所、直射日光が当たる場所、熱器具の近くに置かない。**



禁止



火災や感電の原因となることがあります。

**ぬれた手で電源プラグにさわらない**



ぬれ手禁止



ぬれた手で電源プラグの抜き差しをすると、感電の原因となることがあります。

**スプレー缶などの発火物や燃えやすいものを排気口やレンズの前に置かない。**



禁止

火災の原因となることがあります。

**水のある場所に置かない**



水ぬれ禁止

水が入ったり、濡れたり、風呂場などで使うと、火災や感電の原因となります。雨天や降雪中の窓際でのご使用や、海岸、水辺でのご使用は特にご注意ください。

**雷が鳴り出したら、電源プラグに触れない**



接触禁止



感電の原因となります。

**アジャスター調整時に指を挟まない**



手を挟まれないよう注意

アジャスター調整は慎重に行ってください。アジャスターに指を挟み、けがの原因になることがあります。

## レンズをのぞかない



禁止

投影中にプロジェクターのレンズをのぞくと光が目に入り、悪影響を与えることがあります。

## 定期的内部の掃除を依頼する



注意

長い間掃除をしないと内部にほこりがたまり、火災や感電の原因となることがあります。1年に1度は、内部の掃除をお客様ご相談センターにご相談ください(有料)。

特に、湿気の多くなる梅雨の前に掃除をすると、より効果的です。

## 排気口周辺には触れない



高温

排気口周辺は光源用ランプの熱で温度が高くなっています。手などを触れると火傷の原因となります。

## 光源用ランプについての安全上のご注意

プロジェクターの光源には、内部圧力の高い水銀ランプを使用しています。高圧水銀ランプには、次のような特性があります。

- ・ 衝撃や、使用時間の経過による劣化などにより大きな音をともなって破裂したり、不点灯となって寿命が尽きる可能性があります。
- ・ 個体差や使用条件によって、寿命に大きなバラツキがあります。指定の時間内であっても破裂、または不点灯状態になることがあります。
- ・ 交換時期を越えると、破裂、不点灯やチラツキの発生の可能性が高くなります。

「ランプ／フィルターを交換してください」というメッセージが表示されたときには、光源用ランプが正常に点灯している場合でも速やかに新しい光源用ランプと交換してください。



破裂

高温

下記の注意事項を守らないと、破裂・発熱・液漏れにより、**死亡**や**大けが**などの人身事故になることがあります。

## 光源用ランプ交換は光源用ランプが十分に冷えてから行う



高温

電源を切った直後は光源用ランプが高温になっており、さわるとやけどの原因となることがあります。光源用ランプ交換の際は、電源を切ってから1時間以上たって、十分に光源用ランプが冷えてから行ってください。



注意



破裂

下記の注意事項を守らないと、けがをしたり周辺の物品に損害を与えることがあります。

## 光源用ランプが破裂したときはすぐに交換を依頼する



注意

光源用ランプが破裂した際には、プロジェクター内部やランプハウス内に破片が飛散している可能性があります。お客様ご相談センターに光源用ランプの交換と内部の点検を依頼してください。また、排気口よりガスや粉じんが出たりすることがあります。ガスには水銀が含まれていますので、万が一吸い込んだり、目に入ったりした場合は、けがの原因となることがあります。速やかに医師にご相談ください。

## 光源用ランプを傾けて持たない



注意

光源用ランプを傾けて持つと、光源用ランプの破損時に光源用ランプの破片が飛び、けがの原因となることがありますので、水平に持ってください。

## 使用済み光源用ランプを破棄する場合



注意

本機的光源用ランプの中には水銀が含まれています。使用済み光源用ランプは、地域の蛍光管の廃棄ルールに従って廃棄してください。

## 電池についての安全 上のご注意

ここでは、本機での使用が可能なソニー製乾電池についての注意事項を記載しています。

### 万一、異常が起きたら

・電池の液が目に入ったら



すぐにきれいな水で洗い、ただちに医師の治療を受ける。

・煙が出たら



お客様ご相談センターに連絡する。

・電池の液が皮膚や衣服に付いたら



すぐにきれいな水で洗い流す。

・バッテリー収納部内で液が漏れたら



よくふき取ってから、新しい電池を入れる。





破裂



高温

下記の注意事項を守らないと、破裂・発熱・液漏れにより、**死亡**や**大けが**などの人身事故になることがあります。

- ・ 乾電池は充電しない。
- ・ 火の中に入れない。ショートさせたり、分解、加熱しない。
- ・ 指定された種類の電池を使用する。



破裂

下記の注意事項を守らないと、破裂・液漏れにより、**けが**をしたり周辺の**物品に損害**を与えたりすることがあります。

- ・ 投げつけない。
- ・ 使用推奨期限内(乾電池に記載)の乾電池を使用する。
- ・ ⊕と⊖の向きを正しく入れる。
- ・ 電池を入れたまま長期間放置しない。
- ・ 新しい電池と使用した電池は混ぜて使わない。
- ・ 種類の違う電池を混ぜて使わない。
- ・ 水や海水につけたり濡らしたりしない。



使用済み乾電池は、地域のルールに従って処分してください。

# 各部の名前

## 本機前面 / 右側面

本機のボタンはリモコンの同じ名前のボタンと同じ働きをします。

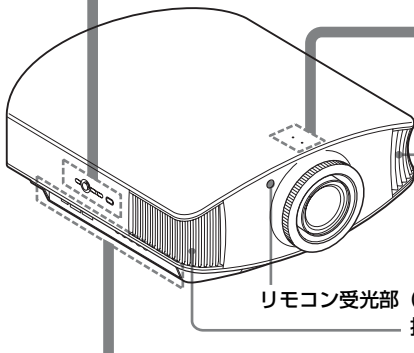
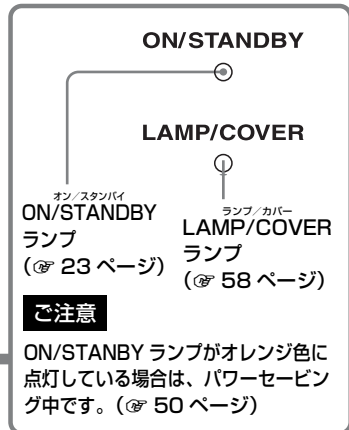
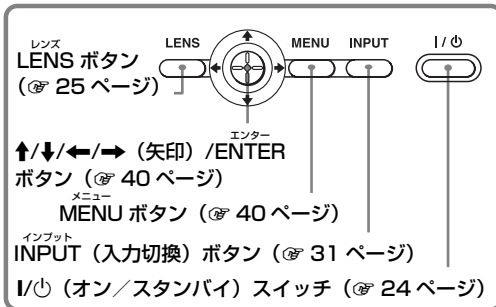

排気口 (② 15 ページ)

リモコン受光部 (② 23 ページ)

排気口 (② 15 ページ)

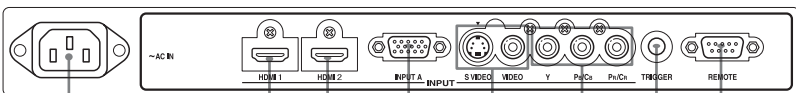

～ AC IN (電源端子)

エッチディーエムアイ  
HDMI1 端子 (② 20 ページ)

エッチディーエムアイ  
HDMI2 端子 (② 20 ページ)

インプットエー  
INPUT A 端子 (② 22 ページ)

ビデオインプット  
S VIDEO INPUT/VIDEO INPUT  
(S 映像/映像入力) 端子 (② 21 ページ)

Y/ Cb/Pb /Cr/Pr 端子 (② 19 ページ)

トリガー  
TRIGGER 端子

本体の電源が入っているとき、12 V の信号を出力します。

リモート  
REMOTE 端子  
制御用パソコンな  
どをつなぎます。

# 本機後面／底面

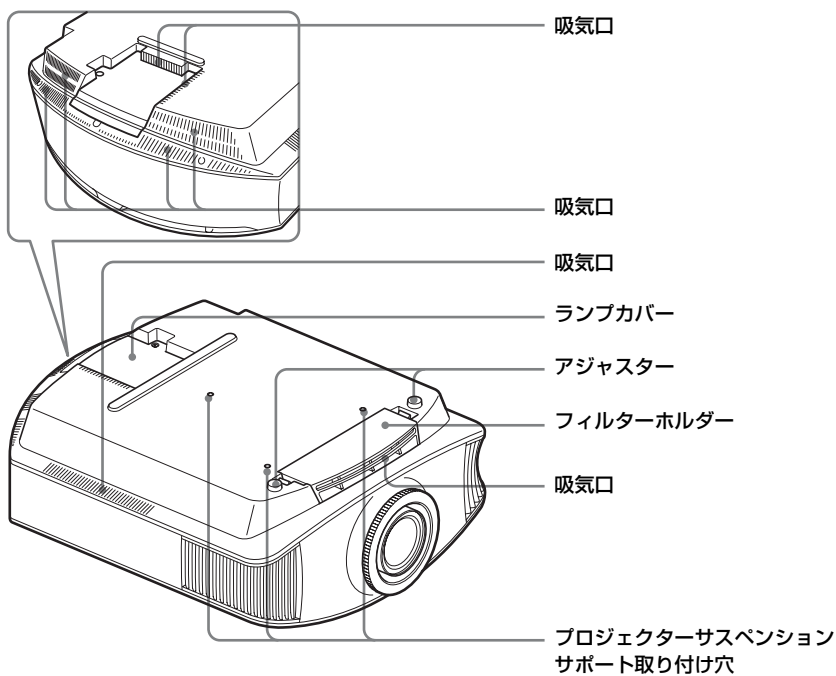
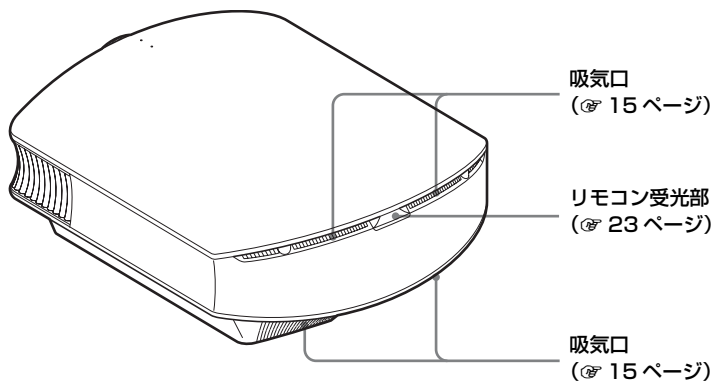

# リモコン

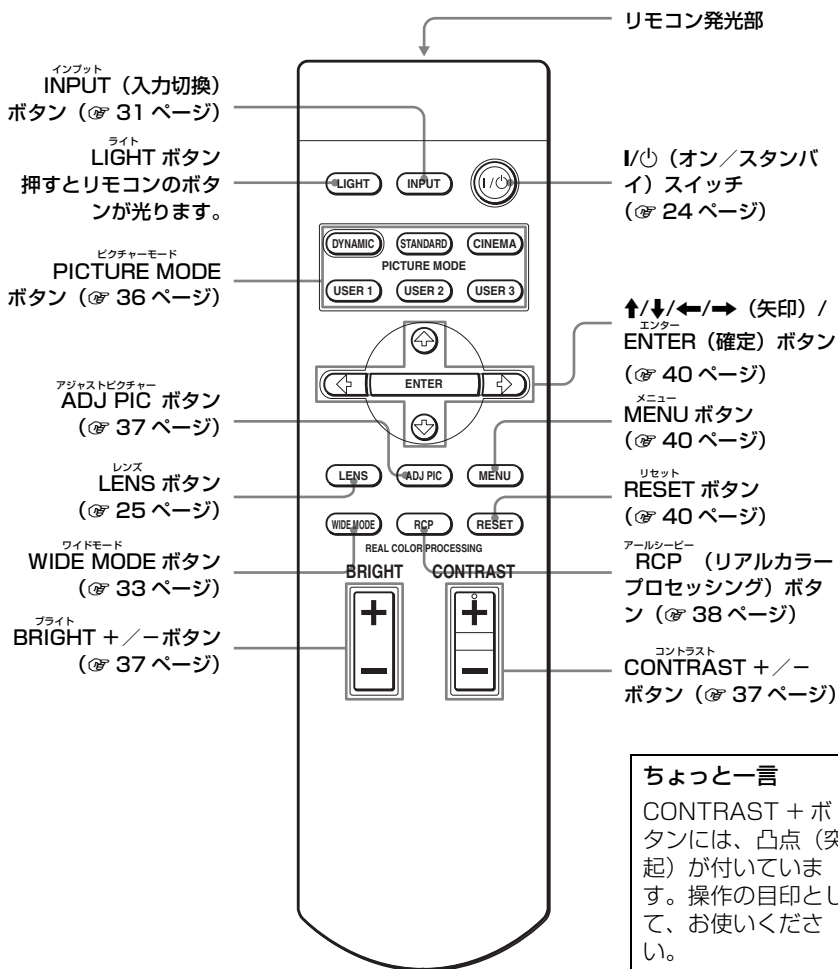

# 接続と準備

この章では、プロジェクターとスクリーンを置く位置を決めたり、プロジェクターで映す機器との接続のしかたなどを説明します。

## 付属品を確かめる

箱を開けたら、付属品がそろっているか確かめてください。

- ・リモコン（1個）と  
単3形乾電池（2個）

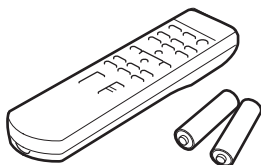

- ・レンズキャップ  
お買い上げ時は本体に取り付けられています。ご使用時は取りはずしてください。
- ・取扱説明書（本書）
- ・保証書（1部）

- ・電源コード（1本）
- ・ImageDirector2 CD-ROM（1枚）

## リモコンに電池を入れるには

必ずイラストのように●極側から電池を入れてください。  
無理に入れたり逆に入れたりすると、ショートの原因になり、発熱することがあります。

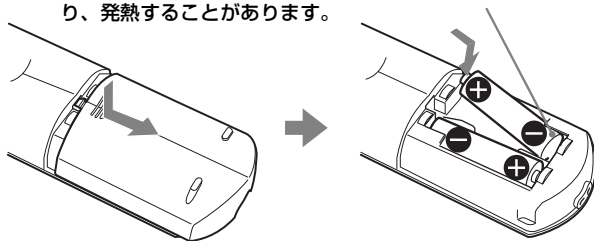

# 手順 1：本機を設置する

プロジェクターは、ビデオ機器などからの映像をスクリーンに映します。本機はレンズシフトにより、置き場所を広範囲に選べて簡単に美しい映像をご覧ください。

## 設置の前に

### 設置に適さない場所

次のような場所には置かないください。故障や破損の原因となります。

#### 風通しの悪い場所

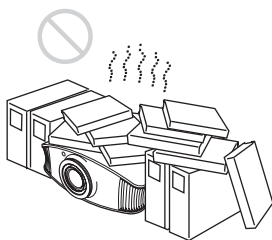

#### 温度や湿度が非常に高い場所



#### 空調の冷暖気が直接当たる場所

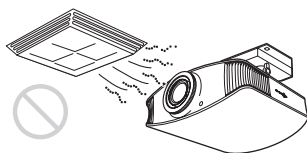

結露や異常温度上昇により、故障の原因となることがあります。

#### 熱感知器や煙感知器のそば

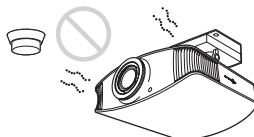

感知器が誤動作する原因となることがあります。

#### ほこりが多い場所、たばこの煙などが直接入る場所



壁から 30 cm 以上離して設置してください。

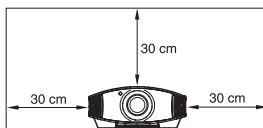

## 使用に適さない状態

次のような状態では使用しないでください。

### 吸排気口を覆う

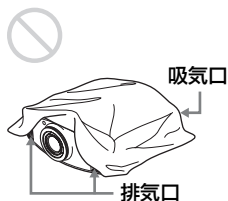

### ちょっと一言

吸排気口の位置について詳しくは、「各部の名前」(☞ 10～11 ページ)をご覧ください。

### 本機を前後左右に傾ける

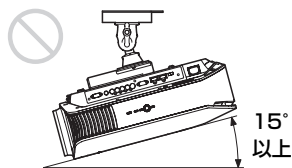
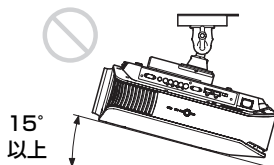
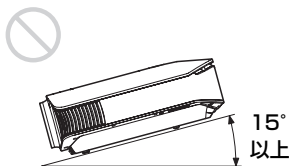
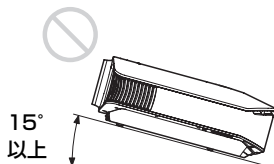
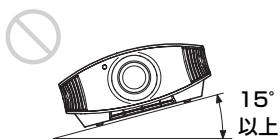

プロジェクターを 15 度以上傾けたり、床置きおよび天井つり以外での設置でお使いになることは避けてください。色むらや光源用ランプの信頼性を著しく損ねる原因となることがあります。

### 標高の高い場所でご使用になる場合

海拔 1500m 以上での場所でのご使用に際しては、「 初期設定」メニューの「冷却設定」を「強」にしてください(☞ 50 ページ)。そのまま使用すると、部品の信頼性などに影響を与える恐れがあります。

## 設置位置を決める

お使いになるスクリーンの大きさ（投影サイズ）によって、スクリーンとプロジェクターとの位置関係が変わります。プロジェクターのレンズ中心からスクリーンまでの距離を投射距離といいます。

### 1 スクリーンとプロジェクターを置く位置を決める。

図の  の範囲内にレンズの中心が入るようにプロジェクターを置くと、画質を損なうことなく投影することができます。次ページの表の a、b、c の距離を目安に、スクリーンとプロジェクターを置く位置を決めてください。

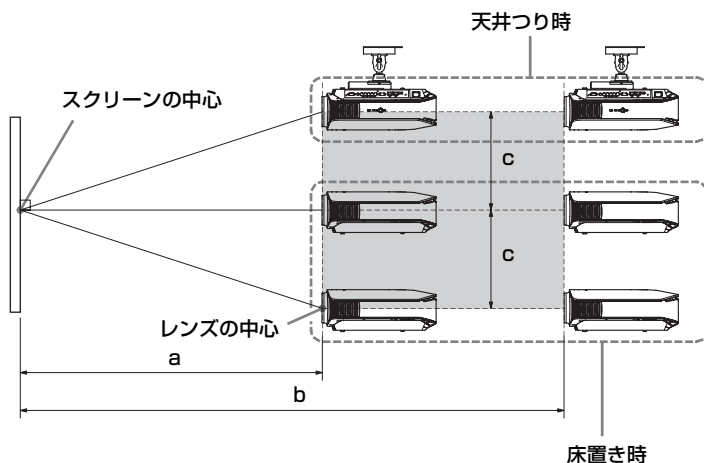

- a : スクリーンからプロジェクターのレンズ中心までの投射距離（最小）
- b : スクリーンからプロジェクターのレンズ中心までの投射距離（最大）
- c : 上レンズシフトを最大にしたときのスクリーン中心からプロジェクターのレンズ中心までの垂直距離

- ◆天井つりで設置する場合は、「天井つき設置」(☞ 74 ページ) をご覧ください。
- ◆レンズシフトについて詳しくは「手順 3 : 画面の位置を調整する」(☞ 23 ページ) をご覧ください。



## 16:9 スクリーン使用時

単位：mm

投影サイズ (インチ)	40	60	80	100	120	150	180	200	250	300
a	1212	1842	2472	3102	3732	4677	5622	6252	7827	9402
b	2105	3181	4257	5333	6409	8023	9637	10713	13403	16093
c	324	485	647	809	971	1213	1456	1618	2022	2426

設置寸法の計算方法 (SS：スクリーンサイズ)

a 最小値 =  $31.5 \times SS - 48.2$ b 最大値 =  $53.8 \times SS - 46.9$ c 値 =  $8.0876 \times SS$ 

## 4:3 スクリーン使用時 (4 : 3 映像投影)

単位：mm

投影サイズ (インチ)	40	60	80	100	120	150	180	200	250	300
a	1494	2265	3036	3807	4578	5734	6891	7662	9590	11517
b	2587	3904	5220	6537	7854	9829	11805	13122	16414	19706
c	396	594	792	990	1188	1485	1782	1980	2474	2969

設置寸法の計算方法 (SS：スクリーンサイズ)

a 最小値 =  $38.551 \times SS - 48.2$ b 最大値 =  $65.842 \times SS - 46.9$ c 値 =  $9.8979 \times SS$ 

## 2 レンズがスクリーンに平行になるようにプロジェクターを置く。

上から見た図

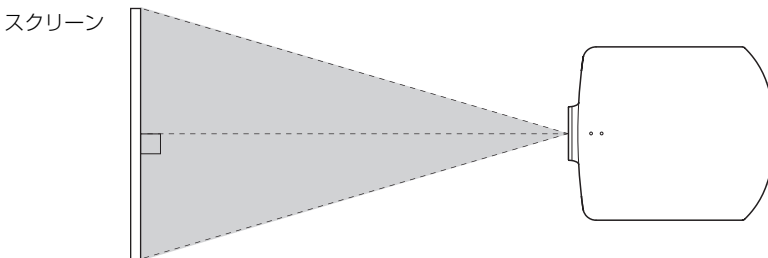

### 3 スクリーンに画像を映して画面の位置を調整する。(☞ 23 ページ)

スクリーンに画像を映すには、ビデオ機器などを接続します。(☞ 19 ページ)

#### ご注意

表面に凹凸のあるスクリーンを使用すると、プロジェクターとスクリーン間の距離やズーム倍率によっては、まれに画面上に縞模様が現れることがあります。これはプロジェクターの故障ではありません。

## 手順 2：機器をつなぐ

### 接続するときは

- ・各機器の電源を切った状態で接続してください。
- ・接続ケーブルは、それぞれの端子の形状に合った正しいものを選んでください。
- ・プラグはしっかり差し込んでください。不十分な接続は動作不良、画質不良の原因になります。抜くときは、必ずプラグを持って抜いてください。
- ・接続する機器の取扱説明書もあわせてご覧ください。

### ビデオ機器をつなぐ

コンポーネントビデオ出力端子、または D 端子のある DVD プレーヤー／レコーダー、ブルーレイディスクプレーヤー（BD）、デジタルチューナーをつなぐ場合

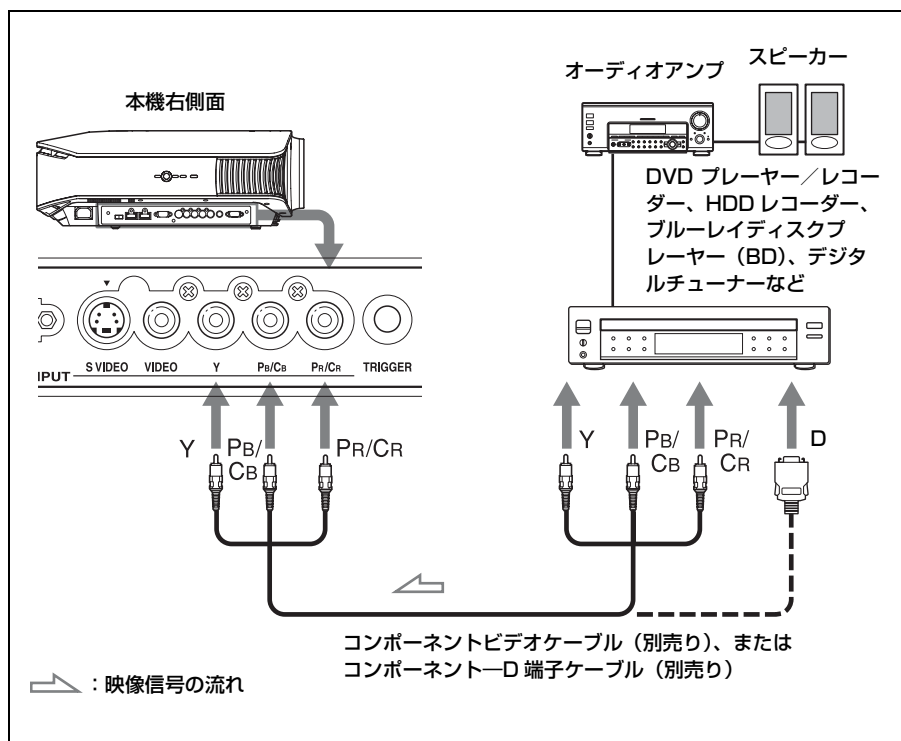

## HDMI 出力端子のある DVD プレーヤー／レコーダー、ブルーレイディスクプレーヤー（BD）をつなぐ場合

HDMI 出力端子のある DVD プレーヤー／レコーダー、ブルーレイディスクプレーヤー（BD）などは、本機の HDMI 入力端子につなぐとより高品質の映像をお楽しみいただけます。

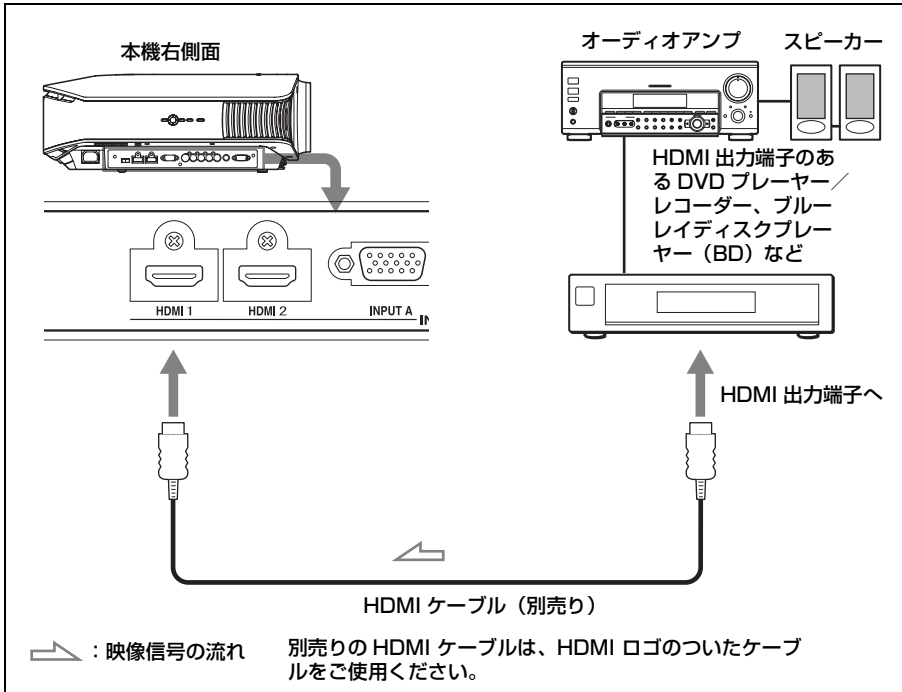

HDMI、HDMI ロゴおよび High Definition Multimedia Interface は、HDMI Licensing LLC 社の商標または登録商標です。  
本機は HDMI 規格の Ver. 1.2a に準拠しております。

## S 映像端子または映像端子のあるビデオ機器をつなぐ場合

コンポーネント出力端子のない DVD プレーヤー/レコーダー、ハードディスクレコーダー、ビデオデッキ、またはレーザーディスクプレーヤーなどをつなぎます。それぞれの機器の取扱説明書も併せてご覧ください。

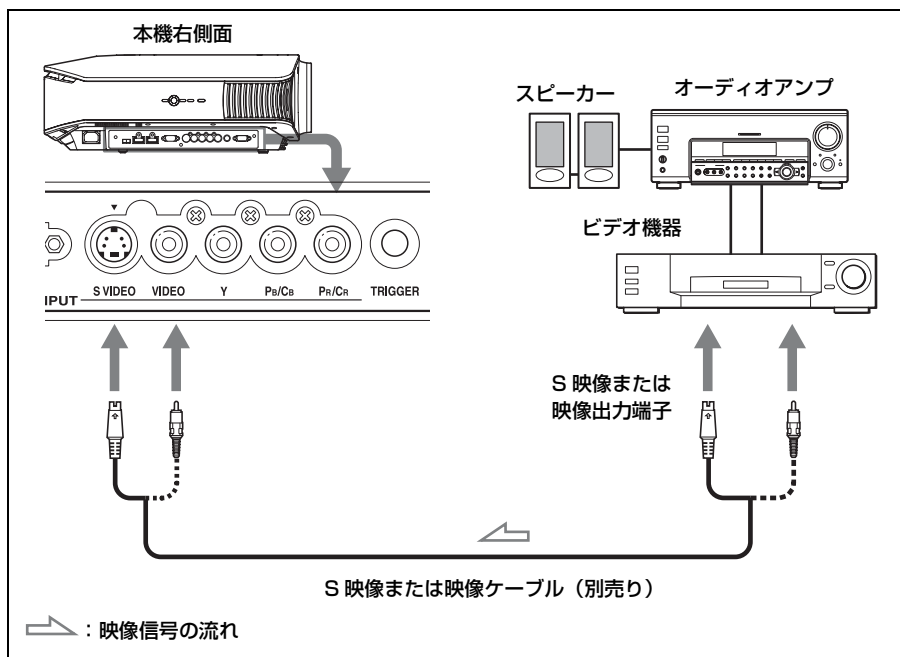

### ちょっと一言

よりよい画質でご覧いただくために、S VIDEO INPUT (S 映像) 端子につなぐことをおすすめします。

つなぐ機器に S 映像出力端子がない場合は、VIDEO INPUT (映像) 端子につないでください。

## パソコンをつなぐ

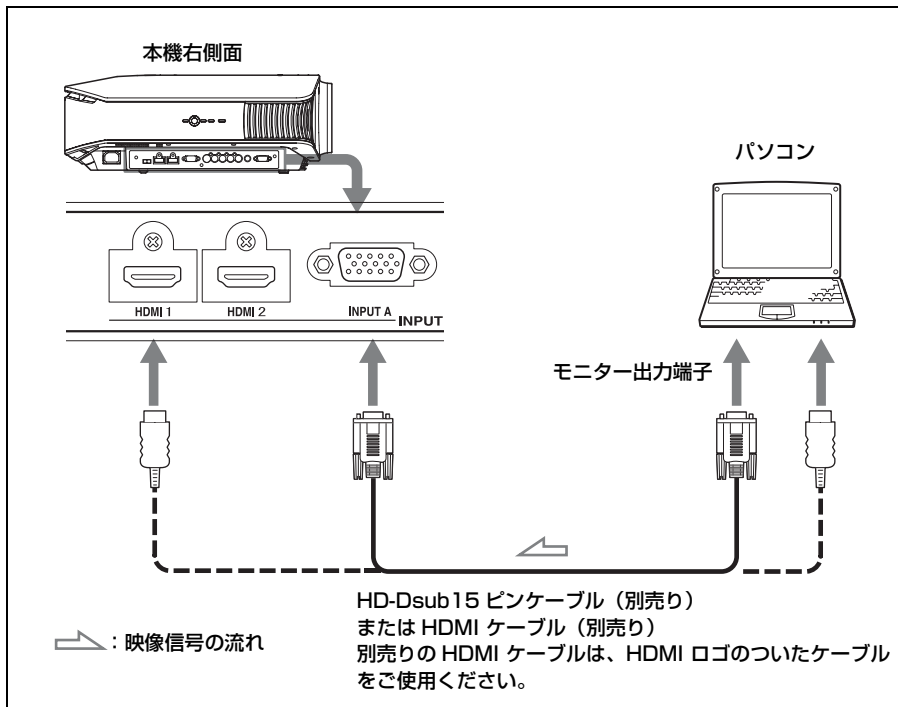

### ちょっと一言

「 初期設定」メニューの「入力 A 信号種別」で「オート」または「コンピューター」を選んでください。入力信号が正しく表示できない場合は「コンピューター」を選んでください。(p. 51、59 ページ)

### ご注意

ノート型のパソコンで、出力信号をパソコンの液晶ディスプレイと外部モニターの両方に出力するように設定すると、本機に正しく映像が出ない場合があります。この場合は、外部モニターにのみ信号が出力されるように、パソコンを設定してください。

## 手順 3 : 画面の位置を調整する

スクリーンに画像を映して画面の位置を調整します。

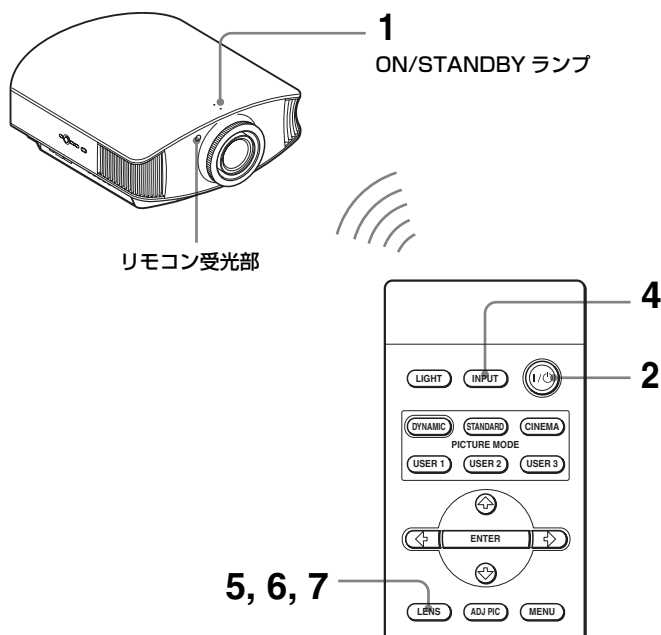

### ちょっと一言

本体側面の **I/O** (オン/スタンバイ)、**INPUT**、**LENS**、**MENU**、**↑/↓/←/→/ENTER** (ジョイスティック) ボタンは、リモコンの同じ名前のボタンと同じ働きをします。

### ご注意

設置場所によってはリモコンで操作できないことがまれにあります。その場合は、リモコンをスクリーンに向けて操作してください。

### ON/STANDBY



赤く点灯

### 1 電源コードを本機につないでから、電源プラグをコンセントに差し込む。

オン スタンバイ  
ON/STANDBY ランプが赤く点灯し、スタンバイ状態になります。



## ON/STANDBY



数秒点滅し  
点灯（緑色）

## 2 I/O（オン／スタンバイ）スイッチを押して電源を入れる。

ON/STANDBY ランプが緑色に点滅したあと、点灯します。

点滅中は画面に「Starting...」（起動中です。）と表示されます。

## 3 接続した機器の電源を入れる。

それぞれの機器の取扱説明書をご覧ください。

## 4 INPUT ボタンを押してスクリーンに画像を映す。

押すたびに入力信号の画面表示と投影される機器が切り換わります。

（☞ 31 ページ）

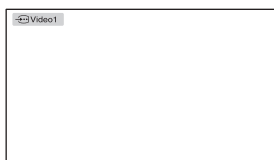
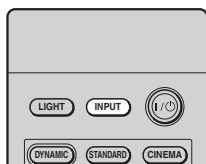

### ちょっと一言

- ・メニュー画面の表示言語を選ぶことができます。詳しくは、「手順 4：メニュー画面の言語を選ぶ」（☞ 28 ページ）をご覧ください。
- ・「 機能設定」メニューの「オート入力サーチ」が「入」に設定されている場合は、INPUT ボタンを押すと自動的に入力信号のある入力端子に切り換わります。（☞ 52 ページ）



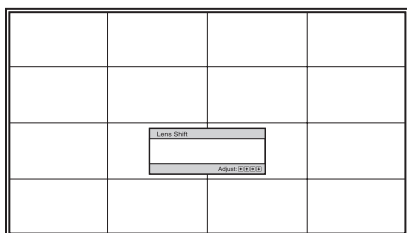
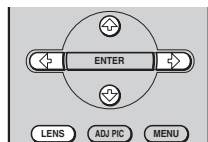

## 5 画面の垂直位置を調整する。

LENS ボタンを繰り返し押し続けてレンズシフト調整画面（パターン画面）を表示し、↑/↓/←/→ ボタンで最適な画面の垂直位置を選択する。LENS ボタンを押すたびに、レンズ調整画面が順番に表示されます。



レンズフォーカス → レンズズーム



↑ ← レンズシフト ↓ →

↑/→ ボタンを押すと、画面位置は上方向に移動します。

↓/← ボタンを押すと、画面位置は下方向に移動します。

### ちょっと一言

「 設置設定」メニューの「レンズコントロール」が「切」に設定されている場合は、垂直位置調整ができません。（ 53 ページ）

「 機能設定」メニューの「テストパターン」が「切」に設定されている場合は、「パターン画面」が表示されません。（ 52 ページ）

レンズの中心から上方向に 65% 画面投影画面を移動できます。

### 横から見た図

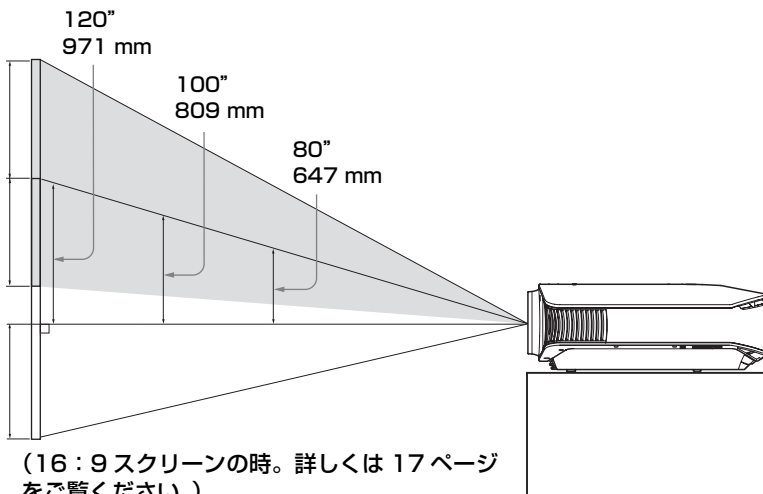

■ : レンズシフトを最大にしたときの画面位置

### ちょっと一言

画面の水平位置も微調整できます。

詳しくは「左右の画面位置を微調整する」(81 ページ) をご覧ください。

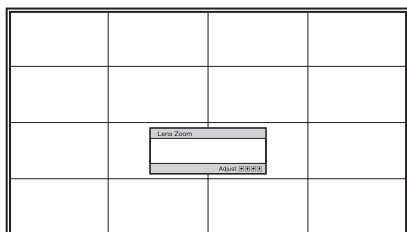
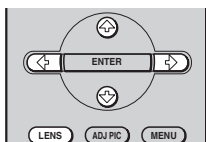



- 6** LENS ボタンを繰り返し押し続けてレンズズーム調整画面(パターン画面)を表示し、↑/↓/←/→ ボタンで画面の大きさを合わせる。

↑/→ ボタンを押すと、画面は大きくなります。

↓/← ボタンを押すと、画面は小さくなります。

## ちょっと一言

「 設置設定」メニューの「レンズコントロール」が「切」に設定されている場合は、レンズズーム調整、また次のレンズフォーカス調整ができません。(☞ 53 ページ)

「 機能設定」メニューの「テストパターン」が「切」に設定されている場合は、「パターン画面」が表示されません。(☞ 52 ページ)

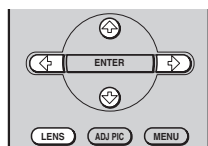

- 7** LENS ボタンを繰り返し押し続けてレンズフォーカス調整画面（パターン画面）を表示し、↑/↓/←/→ ボタンで画面のピントを合わせる。

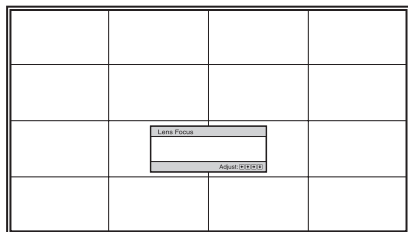

## 設置面の傾きを調整するには

プロジェクターを置く台などが水平でない場合は、アジャスターを使って調整できます。

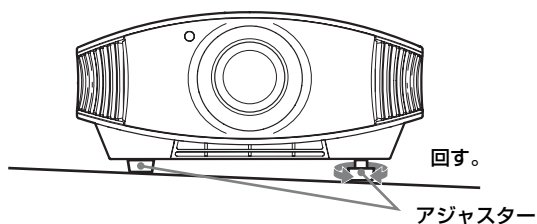

## ご注意

アジャスターを回しているとき、手を挟まないようご注意ください。

## 手順 4：メニュー画面の言語を選ぶ

メニュー画面やメッセージなどの表示言語を 16 言語から選ぶことができます。

お買い上げ時は英語で表示されるように設定されています。お使いの言語に切り換えるには、メニュー画面で設定し直します。

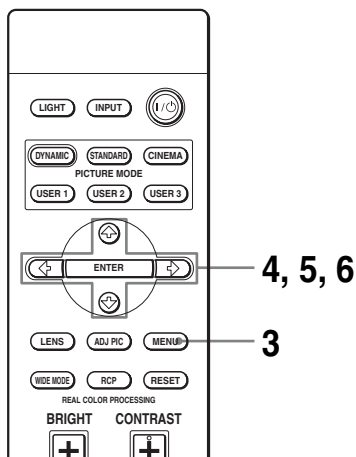

### ちょっと一言

リモコンの↑/↓/←/→/ENTER ボタンは、本体側面の矢印ボタンでも同じ操作ができます。

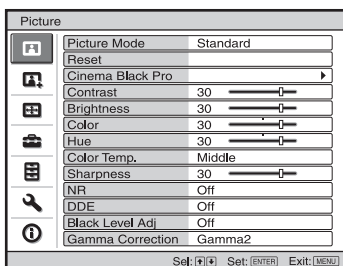
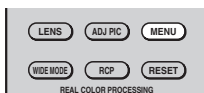

### 3 MENU ボタンを押す。

メニュー画面が表示されます。

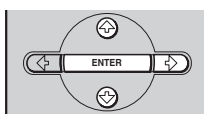

### 4 ↑/↓ ボタンを押して

「 (Setup)」メニューを選び、  
→ ボタンまたはENTER ボタンを  
押す。

選んだメニューの設定項目が表示  
されます。

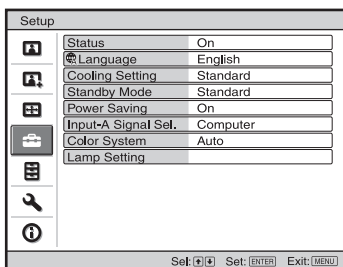

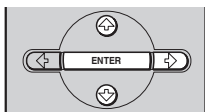

- 5 ↑/↓ ボタンを押して  
「Language」(表示言語)を選  
び、→ ボタンまたは ENTER ボ  
タンを押す。

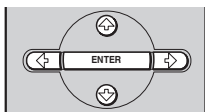

- 6 ↑/↓/←/→ ボタンで「日本語」を  
選び、ENTER ボタンを押す。  
画面表示が日本語になります。

メニュー画面を消すには  
MENU ボタンを押します。

# 見る

この章では、プロジェクターにつないだ DVD プレーヤーなどの映像をスクリーンに映して見るときの操作を説明します。また、お好みに合わせた画質でご覧になる操作も説明しています。

## スクリーンに映像を映して見る

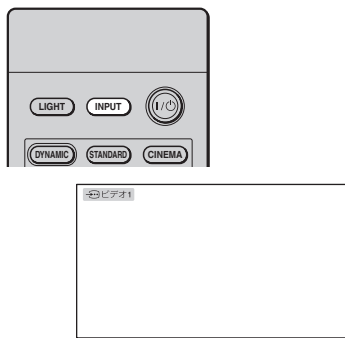

1 本機と、本機に接続した機器の電源を入れる。

2 INPUT ボタンを繰り返し押して、スクリーンに映したい機器を選ぶ。

スクリーンに見たい機器の表示が出るようにします。

例：本機の VIDEO INPUT 端子につないだビデオの映像を見る

画像を見たい機器	選択する画面表示
本機の VIDEO INPUT 端子につないだ機器	ビデオ
本機の S VIDEO INPUT 端子につないだ機器	S ビデオ
Y / Cb/Pb / Cr/Pr 端子につないだ機器	コンポーネント
本機の INPUT A 端子につないだ機器	入力 A*
本機の HDMI1 端子につないだ機器	HDMI1
本機の HDMI2 端子につないだ機器	HDMI2

\*入力する信号によって「 初期設定」メニューで「入力 A 信号種別」を設定してください。「オート」に設定されていて信号が正しく表示されない場合は、入力信号に合わせて設定してください。(☞ 51、55 ページ)

### ちょっと一言

「 機能設定」メニューの「オート入力サーチ」が「入」に設定されている場合は、INPUT ボタンを押すと自動的に入力信号のある入力端子に切り換わります。

## 電源を切る

### 1 I/O（オン／スタンバイ）スイッチを押す。

「パワーオフしますか?」というメッセージが表示されます。

### 2 I/O（オン／スタンバイ）スイッチをもう一度押す。

ON/STANDBY ランプが緑色に点滅し、本機内部の温度を下げるために、ファンが回り続けます。はじめは早い間隔で点滅します。この間は再び I/O（オン／スタンバイ）スイッチを押してもランプは点灯しません。

### 3 ファンが止まり、ON/STANDBY ランプが赤く点灯するのを確認する。

上記の手順のかわりに I/O（オン／スタンバイ）スイッチを約 1 秒押したままにしても電源が切れます。



# ワイド画面を楽しむ

好みの画面モードを選べます。メニューでも選べます。(☞ 48 ページ)

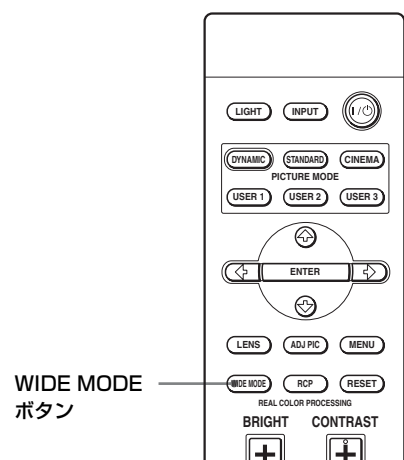

オリジナル映像      ワイドモード動作時

スクイーズ

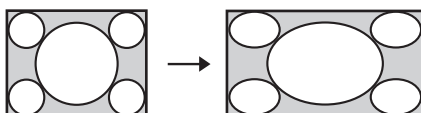
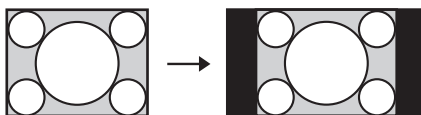
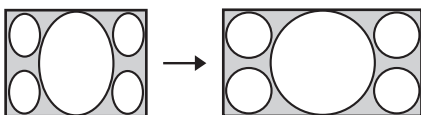

ワイドモード  
**WIDE MODE ボタンを押す。**

押すたびに、「ワイド切換」の設定が  
順次切り換わります。

見る

## 「フル」

4 : 3 にスクイーズされた映像を正しいアスペクトで映します。また、4 : 3 の映像を映した場合は、左右に引き伸ばした状態になります。

## ちょっと一言

スクイーズ：オリジナルの映像が縦長に圧縮されて記録されている状態をスクイーズと言います。

## 「ノーマル」

アスペクト比 4 : 3 の映像を、画面の中央へ上下いっぱい映します。

## 「ワイドズーム」

4 : 3 の映像をそのまま拡大し、上下にはみでた部分の映像を圧縮して画面の上下に収めます。

レターボックスかつサイドパネル付き



レターボックス付き

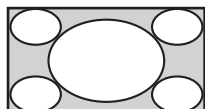
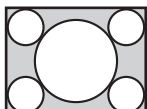
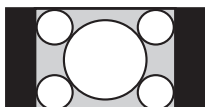
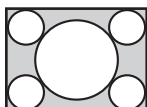
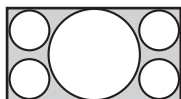

## 「ズーム」

16：9の映像をスクリーンいっぱいになるよう縦横同じ比率で拡大して映します。

レターボックス付きあるいは、レターボックスかつサイドパネル付きの映像などに適しています。

字幕は、「縦サイズ」および「画面位置上下」で調整できます。



## 「フル1」(PC信号入力時)

オリジナル映像の縦横比を変えずに画面いっぱいに映します。

## 「フル2」(PC信号入力時)

オリジナル映像を画面いっぱいに映します。

**ご注意**

- ・「 スクリーン設定」メニューの「画面位置上下」は、「ワイド切換」で「ズーム」に設定したときのみ調整できます。(49 ページ)
- ・「 スクリーン設定」メニューの「縦サイズ」は、「ワイド切換」で「ズーム」に設定したときのみ調整できます。(49 ページ)

**ワイドモード切換時のご注意**

本機はワイドモード切り換え機能があります。ワイドモード切り換え時は以下のことにご注意ください。

- ・テレビ番組などソフトの映像比率と異なるモードを選択すると、オリジナルの映像と見えかたに差が出ます。この点にご注意してワイドモードを選択してください。
- ・営利目的、また公衆に視聴させることを目的として、喫茶店、ホテルなどにおいて、ワイドモード切り換え機能（ワイドズーム）などを利用して、面積の分割表示や圧縮、引き伸ばしなどを行いますと、著作権法上で保護されている著作者の権利を侵害する恐れがありますので、ご注意ください。

# 画質を選ぶ

使用する場所や投影する映像の内容に合った画質設定を選べます。

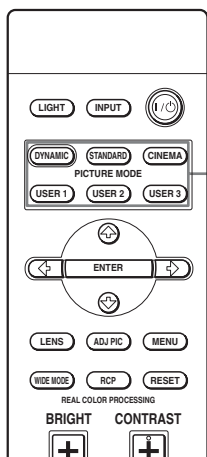

PICTURE MODE

ボタン

ダイナミック  
**DYNAMIC**  
スタンダード  
**STANDARD**  
シネマ  
**CINEMA**  
ユーザー  
**USER1、2、3**

ピクチャーモード  
**PICTURE MODE** ボタン  
ダイナミック      スタンダード  
(**DYNAMIC、STANDARD、**  
シネマ                      ユーザー  
**CINEMA** または **USER1、2、**  
**3**) を押す。

## DYNAMIC (ダイナミック)

明暗のはっきりしたメリハリのある画質になります。

## STANDARD (スタンダード)

「DYNAMIC」よりもざらつきを抑えた自然な画質になります。

## CINEMA (シネマ)

暗い環境で映画などを見るのに適した画質になります。

## USER1、2、3 (ユーザー 1、2、3)

いずれかのボタンを押し、リモコンのボタンまたはメニュー画面でお好みの画質に調整すると、その設定が記憶されます。(☞ 37、44 ページ) 記憶後はボタンを押すだけでお好みの画質でご覧いただけます。

# お好みの画質に調整する

リモコンのボタンで画質調整の項目を選び、お好みの画質に調整できます。また、各画質モードのとき、調整した画質を記憶させることができます。

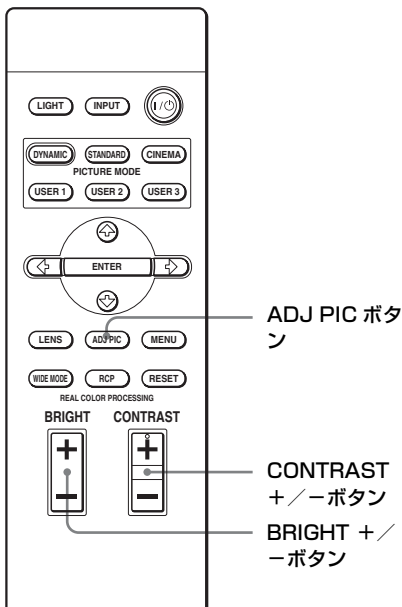

## コントラストと明るさを調整するには

リモコンの CONTRAST + / - ボタンでコントラストを、BRIGHT + / - ボタンで明るさを簡単に調整できます。

### 1 アジャスト ピクチャー ADJ PIC ボタンを押す。

押すたびに、次の順にそれぞれの画質調整画面\*が表示されます。

\* 入力する信号の種類によっては表示されない項目があります。詳しくは、「入力信号と調整・設定項目」(P.72 ページ)をご覧ください。

アドバンスドアイリス → ランプコントロール → コントラスト → 明るさ → 色の濃さ  
↑  
ガンマ補正 ← 黒補正 ← DDE ← NR ← シャープネス ← 色温度 ← 色あい

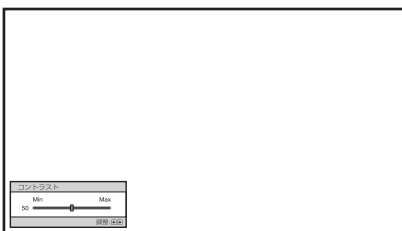

例：コントラストを調整する場合

◆各項目について詳しくは、「 画質設定」メニュー (P.44 ページ) をご覧ください。

### 2 ↑/↓/←/→ ボタンで調整や設定をする。

数値を変更する項目の場合は

➡ ボタンを押すと数値が大きくなり、← ボタンを押すと数値が小さくなる。

設定を変更する項目の場合は

↑/↓ ボタンを押して設定を選ぶ。

# より細かく画質を調整する（リアルカラープロセッシング）

調整したい色を細かく選び、選んだ色ごとにお好みの色合い、色の濃さを調整することができます。よりリアルできめ細かいお好みの画像を映すことができます。

## ちょっと一言

調整したい色のあるシーンで、入力機器の映像を一時停止して調整を行ってください。

リアルシービー

1 RCP（リアルカラープロセッシング）ボタンを押す。

2 ↑/↓ ボタンを押して、「ユーザー1」、「ユーザー2」または「ユーザー3」を選び、→ ボタンを押す。

RCP 調整画面が画面下に表示されます。

3 調整したい色を選ぶ。

下記の①、②を繰り返して調整したい色を決めます。

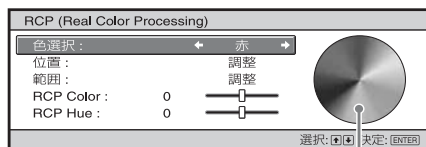
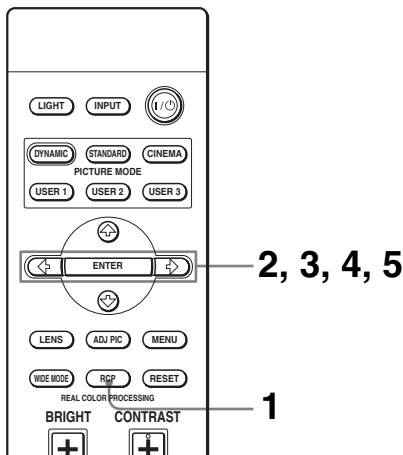

補正パレット

① ↑/↓ ボタンで「色選択」を選び、←/→ ボタンで、調整したい色を赤、黄、緑、シアン、青、マゼンタから選ぶ。

投影画面の中で、選んだ色に対応する部分のみ色が表示され、それ以外は白黒で表示されます。RCP 調整画面の補正パレットにも選んだ色のみ表示されます。

補正パレットを目安に、投影画面の色を見ながら調整する色を選んでください。

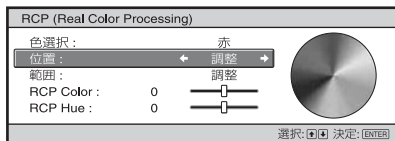

- ② ↑/↓ ボタンで「位置」または「範囲」を選び、←/→ ボタンで調整したい色と色の範囲を細かく絞り込む。

#### 4 選択した部分の色を調整する。

↑/↓ ボタンで「RCP Color (色の濃さ)」または「RCP Hue (色あい)」を選び、投影画面を見ながら ←/→ ボタンでお好みの色になるように調整します。このとき、白黒表示は解除され通常の投影画面になります。

#### 5 調整が終わったら、ENTER ボタンを押す。

RCP 調整画面が消えて手順 2 の画面になり、数秒後に通常の画面に戻ります。

手順 2 で選んだメモリーに設定が記憶され、あとで呼び出すことができます。

#### ちょっと一言

位置や範囲調整には制限があります。

# メニュー画面で調整や設定をする

この章では、メニュー画面で画質を細かく調整したり、画面の位置やサイズ、ゆがみを調整するなどの操作を説明しています。

## メニュー操作のしかた

本機では、入力信号の設定、初期設定の変更など、各種調整や設定をメニュー画面で行います。選んだ調整／設定項目によって、ポップアップメニューで表示されるもの、メニュー画面を消して設定メニューや調整メニューで表示されるもの、次の階層に表示されるものがあります。項目名の後ろに矢印（▶）が付いた項目を選ぶと、次の階層に設定できる項目が表示されます。表示言語を切り換えるには、「手順 4：メニュー画面の言語を選ぶ」（☞ 28 ページ）をご覧ください。

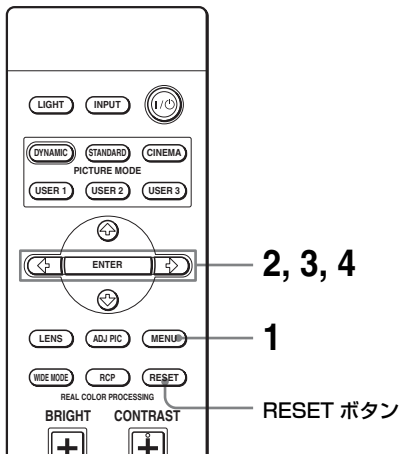



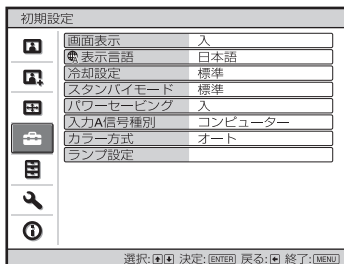
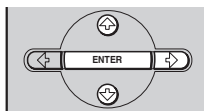
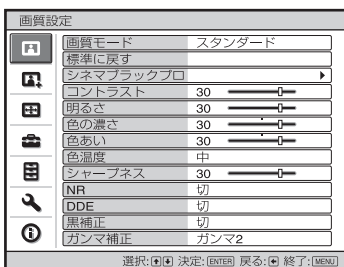
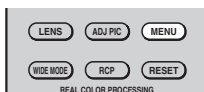

- 1 MENU ボタンを押す。  
メニュー画面が表示されます。

- 2 ↑/↓ ボタンを押してメニュー項目を選び、→ または ENTER ボタンを押す。

調整/設定できる項目が表示され、現在選ばれている項目が黄色で表示されます。

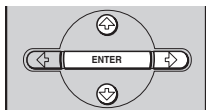

### ポップアップメニュー

#### 設定できる項目



### 設定メニュー

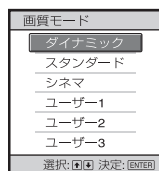

### 調整メニュー



### 次の階層に表示された画面

#### 設定できる項目

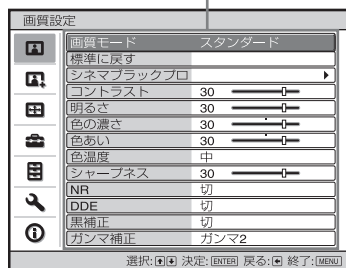

## 3 ↑/↓ボタンを押して設定したい項目を選び、→ または ENTER ボタンを押す。

設定できる項目が、ポップアップメニュー、設定メニュー、調整メニューまたは次の階層に表示されます。

## 4 調整や設定をする。

### 数値を変更する項目の場合は

数値を大きくしたいときは、**↑/→** ボタンを押す。ENTER ボタンを押すと設定が確定し、元の画面に戻ります。

数値を小さくしたいときは、**↓/←** ボタンを押す。ENTER ボタンを押すと元のメニュー画面に戻ります。

### 設定を変更する項目の場合は

**↑/↓** ボタンを押して設定を選ぶ。ENTER ボタンを押すと元の画面に戻ります。ただし設定によっては **←** ボタンでも元の画面に戻ります。

### メニュー画面を消すには

MENU ボタンを押す。

### 調整、設定した項目をお買い上げ時の値に戻すには

「**画質設定**」メニューから「標準に戻す」を選択する。

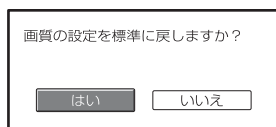

画面表示されたら「はい」を選択する。  
設定値がお買い上げ時の値に戻ります。

リセットできるのは次の項目のみです。

「**画質設定**」メニューの「アドバンストアイリス」、「ランプコントロール」、「コントラスト」、「明るさ」、「色の濃さ」、「色あい」、「色温度」、「シャープネス」、「NR」、「DDE」、「黒補正」および「ガンマ補正」

### 調整できない項目について

入力する信号の種類によって、調整／設定できる項目が限られます。調整／設定できない項目はメニューに表示されません。(☞ 72 ページ)

#### ご注意

リモコンの RESET ボタンは、調整メニューまたは設定メニューが選択されている状態でのみ有効です。

# 画質設定メニュー

画質を調整するメニューです。

## 画質調整画面

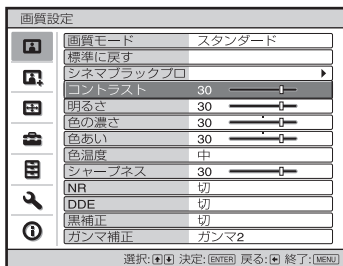
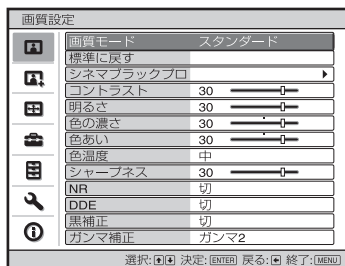

### 画質モード

ご覧になる場所や映像の内容に合わせた画質設定を選ぶ。

「ダイナミック」：明暗のはっきりしたメリハリのある画質になる。

「スタンダード」：「ダイナミック」より、ざらつきを抑えた自然な画質になる。

「シネマ」：映画などを見るのに適した画質になる。

「ユーザー 1」、「ユーザー 2」、「ユーザー 3」：好みに合わせた画質を調整、設定し、保存できる。保存したあとはリモコンの PICTURE MODE ボタンを押すと、保存した画質で映像を映すことができる。

#### 保存のしかた

- 1 ユーザー 1、ユーザー 2 またはユーザー 3 を選ぶ。
- 2 メニュー画面で調整したい項目を選び、調整する。

#### ちょっと一言

「ダイナミック」、「スタンダード」、「シネマ」でも画質を調整し、保存することができます。元の値に戻すには、メニューから「標準に戻す」を選択します。

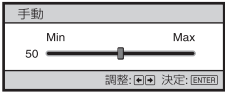
シネマブラック プロ	<p><b>アドバンスアイリス</b>  <b>投影時の絞り機能を切り換える。</b></p> <p>「オート 1」：投影されるシーンに合わせて最適な絞り値に自動的に切り換わり、最も高いコントラストが得られる。</p> <p>「オート 2」：「オート 1」よりしぼりの稼動範囲が狭く、コントラストを抑えた画質になる。</p> <p>「応答性」：「オート 1」、「オート 2」を選択した場合には、応答性モードでお好みによってしぼりの応答速度を「通常」、「速い」、「遅い」から選択できます。</p> <div data-bbox="532 411 688 523" style="text-align: center;">  </div> <p>「マニュアル」：絞り値を手動で調整する。</p> <div data-bbox="532 587 756 683" style="text-align: center;">  </div> <p>「切」：通常のコントラストで投影される。</p>
	<p><b>ランプコントロール</b>  <b>投影時のランプのワット数を切り換える。</b></p> <p>「高」：通常のワット数で投影される。</p> <p>「低」：ランプのワット数を下げて、黒を引き締める。</p> <p><b>ちょっと一言</b></p> <p>「低」に設定した場合、電源を入れた直後はファンの回転数が上がり、音が少し大きくなります。</p>
コントラスト	<p><b>映像の明るい方（白レベル）を調整する。</b>          設定値が大きくなるとコントラストが強くなり、小さくなると弱くなる。</p>
明るさ	<p><b>映像の明るさ（輝度）を調整する。</b>          設定値が大きくなると明るくなり、小さくなると暗くなる。</p>
色の濃さ	<p><b>色の濃さを表す彩度を調整する。</b>          設定値が大きくなると濃くなり、小さくなると薄くなる。</p>
色あい	<p><b>色あいを調整する。</b>          設定値が大きくなると緑がかり、小さくなると赤みがかる。</p>

色温度	<p>色温度を調整する。</p> <p>「高」：白い部分が青みがかった冷たい色調になる。</p> <p>「中」：「高」と「低」の中間の色調になる。</p> <p>「低」：白い部分が赤みがかった暖かい色調になる。</p> <p>「カスタム 1」、「カスタム 2」、「カスタム 3」：好みに合わせた色温度を調整、設定、保存できる。</p>
シャープネス	<p>映像の輪郭をはっきりさせたり、ノイズを目立たなくさせたりする。</p> <p>設定値が大きくなると輪郭がくっきりし、小さくなると柔らかくなりノイズを目立ちにくくできる。</p>
NR (ノイズリダクション)	<p>映像のざらつきやノイズを低減する。</p> <p>通常は「切」にしておいてください。</p> <p>ノイズが気になる場合、「弱」、「中」、「強」からソースに応じて選んでください。</p>
DDE (ダイナミックディテイルエンハンサー)	<p>映像の素材にあわせて、再生する方法を設定する。</p> <p>「フィルム」：通常はこの位置にする。映画ソフトなど 2-3 プルダウン方式の素材を滑らかな動きで再現する。また、2-3 プルダウン方式以外の素材の場合は、自動的に「プログレッシブ」に切り換えて再生する。</p> <p>「プログレッシブ」：インターレースのビデオ信号をプログレッシブに変換して再生する。</p> <p>「切」：インターレースの信号をそのまま変換しないで再生する。</p>
黒補正	<p>明暗のはっきりしたメリハリのある画質になる。</p> <p>映像ソースに合わせて設定する。</p> <p>「強」：強い黒補正。</p> <p>「弱」：弱い黒補正。</p> <p>「切」：黒補正なし。</p>
ガンマ補正	<p>補正映像の階調の応答特性を設定する。</p> <p>好みに合わせて 3 通りの階調の中から選択できる。</p> <p>「ガンマ 1」：画面がやや明るくなる。</p> <p>「ガンマ 2」：画面が明るくなる。</p> <p>「ガンマ 3」：画面が暗くなる。</p> <p>「切」：ガンマ補正なし。</p> <p>付属 CD-ROM の「ImageDirector2」を使うと、好みに応じて階調を調整でき、調整した値はパソコンに保存できます。</p> <p>「ImageDirector2」の使いかたについて詳しくは、CD-ROM 内のヘルプをご覧ください。</p>

# 画質詳細設定メニュー

さらに詳細に画質を調整するメニューです。

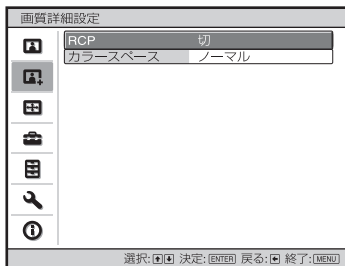

<p>RCP (リアルカラー プロセッシング)</p>	<p>選択した色ごとに好みの色あいと色の濃さに調整できる。 「ユーザー 1」、「ユーザー 2」、「ユーザー 3」：リアルカラープロセッシングを使った調整をし、保存できる。保存したあと、設定した画質で映像を映すことができる。 「切」：調整しない。</p> <p>◆詳しい調整のしかたは、「より細かく画質を調整する (リアルカラープロセッシング)」をご覧ください。(P. 38 ページ)</p>
<p>カラースペース</p>	<p>色再現領域を切り替える。 「ノーマル」：ハイビジョンの色合いにする。 「ワイド」：ノーマルより広い色域で自然な色合いに近づける。</p>

# スクリーン設定メニュー

入力信号の設定を変更するメニューです。  
画面のサイズやワイド切り換えなどを調整できます。

## 入力信号調整画面

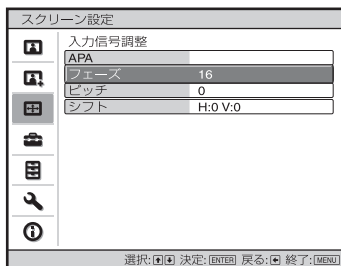
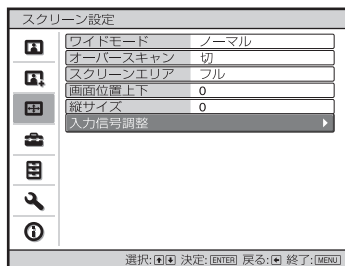

<p>ワイドモード (動画信号 入力時)</p>	<p>入力信号に対して、どのような縦横比の映像を投影するかを設定する。動画信号入力時（メモリーナンバー 1 ～ 14）の場合のみ設定可能。</p> <p>「ワイドズーム」：4:3 の映像をそのまま拡大し、上下にはみでた部分の映像を圧縮して画面の上下におさめる。</p> <p>「ノーマル」：アスペクト比 4:3 の映像を、画面の中央へ上下いっばいに映す。</p> <p>「フル」：4:3 にスクイーズされた映像を正しいアスペクトで映す。</p> <p>「ズーム」：16:9 の映像をスクリーンいっぱいになるよう縦横同じ比率で拡大して映す。</p>
<p>ワイドモード (PC 信号 入力時)</p>	<p>入力信号に対して、どのような縦横比の映像を投影するかを設定する。PC 信号入力時のみ設定可能。</p> <p>「フル 1」：オリジナル映像の縦横比を変えずに画面いっぱいに映す。</p> <p>「フル 2」：オリジナル映像を画面いっぱいに映す。</p> <p>「ズーム」：16:9 の映像を画面いっぱいになるように縦横同じ比率で拡大して映す。</p>
<p>オーバー スキャン</p>	<p>映像の周囲を隠す。</p> <p>「入」：入力映像の周囲を隠す。映像の端にノイズなどが見えるような場合にはこちらに設定する。</p> <p>「切」：入力映像を全て表示する。</p> <p><b>ちょっと一言</b></p> <p>画面の上下左右の表示領域を調整するときは「<b>設定設定</b>」メニューの「<b>ブランキング</b>」(P.54 ページ)をご覧ください。</p>



<p>スクリーン エリア</p>	<p>ハイビジョン映像をオーバースキャンした場合の映像の大きさを選択する。</p> <p>「フル」：画面いっぱいに拡大する。</p> <p>「スルー」：画面いっぱいに拡大しない。</p> <p><b>ご注意</b></p> <p>ハイビジョン信号入力時（メモリーナンバー 7、8、9、12、13、14）でかつオーバースキャン設定が「入」の場合のみ有効。</p>
<p>画面位置上下</p>	<p>映像全体を上下に移動させて調整する。</p> <p>数値が大きくなると画面が上に動き、小さくなると下に動く。</p> <p><b>ご注意</b></p> <p>「ワイド切換」で「ズーム」に設定したときのみ調整できます。</p>
<p>縦サイズ</p>	<p>字幕付き映画などに表示されている字幕の範囲を調整する。</p> <p>数値が大きくなると文字が上に、小さくなると文字が下に動く。</p> <p><b>ご注意</b></p> <p>「ワイド切換」で「ズーム」に設定したときのみ調整できます。</p>
<p>入力信号調整</p>	<p>入力信号を調整する。</p> <p>「APA(オートピクセルアライメント)」：ENTER ボタンを押すと映像信号にあった位置にフェーズ、ピッチ、シフトを自動調整する。</p> <p>「フェーズ」：画素とコンピューター信号の位相を調整する。一番くっきり見える数値にする。</p> <p>「ピッチ」：コンピューター信号入力時、画面の水平方向のサイズを調整する。数値が大きくなるとサイズが大きくなり、小さくなるとサイズが小さくなる。入力信号のドット数と同じ数値にあわせる。</p> <p>「シフト」：画面の位置を調整する。</p> <p>「H」(水平)：数値が大きくなると画面が右に、小さくなると画面が左に移動する。←/→ ボタンを押して設定する。</p> <p>「V」(垂直)：数値が大きくなると画面が上に、小さくなると画面が下に移動する。↑/↓ ボタンを押して設定する。</p>

# 初期設定メニュー

お買い上げ時の設定などを変更するメニューです。

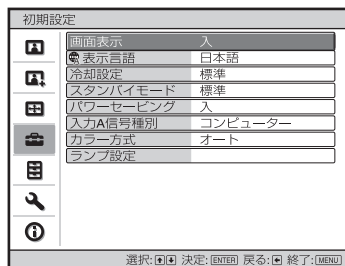

画面表示	<p>メニュー表示などの情報を投影画面に表示するかを設定する。</p> <p>「切」に設定すると、メニューの表示、電源を切るときの確認メッセージ、警告メッセージ以外の画面表示が出なくなる。</p>
表示言語	<p>メニュー画面の表示言語を選択する。</p> <p>「English」(英語)、「Nederlands」(オランダ語)、「Français」(フランス語)、「Italiano」(イタリア語)、「Deutsch」(ドイツ語)、「Español」(スペイン語)、「Português」(ポルトガル語)、「Русский」(ロシア語)、「Svenska」(スウェーデン語)、「Norsk」(ノルウェー語)、「日本語」(「中文(简体字)」(中文簡体字)、「中文(繁體字)」(中文繁体字)、「한국어」(韓国語)、「ภาษาไทย」(タイ語)、「العربية」(アラビア語) から選べる。</p>
冷却設定	<p>高地で使用の場合に設定する。</p> <p>「強」: 1500m以上の高地で使用の場合はこの位置に設定する。 「標準」: 平地での使用の場合はこの位置に設定する。</p> <p><b>ご注意</b></p> <p>設定を「強」にした場合、ファンの回転数が上がり、音が少し大きくなります。</p>
スタンバイモード	<p>スタンバイモード時の消費電力を少なくする。</p> <p>「標準」に設定すると、通常の消費電力になる。</p> <p>「低」に設定すると、スタンバイモード時の消費電力を少なくすることができる。</p>
パワーセービング(節電モード)	<p>パワーセービングを設定する。</p> <p>「入」に設定し、プロジェクターに信号が入力されない状態が10分以上続くと節電モードになり、ON/STANDBY ランプがオレンジ色に点灯し画面が暗くなる。その後、信号が入力されたり、ボタンを押すと解除される。節電モードにしないときは、「切」にする。</p>

<p>入力 A 信号種別</p>	<p><b>INPUT A に入力される信号の種類を選択する。</b></p> <p>INPUT ボタンで「入力 A」を選んで映す機器からの信号の種類を選ぶ。</p> <p>「オート」：入力されている信号の種類を自動判別して設定する。</p> <p>「コンピューター」：パソコンからの信号を入力するとき。</p> <p>「ビデオ GBR」：ゲーム機、ハイビジョン放送などの信号を入力するとき。</p> <p>「コンポーネント」：DVD プレーヤー／レコーダー、ブルーレイディスクプレーヤー（BD）地上デジタル・BS・110 度 CS（CS1、CS2）・デジタル CS チューナーなどからのコンポーネント信号を入力するとき。</p> <p><b>ご注意</b></p> <p>「オート」に設定して、入力されている信号が正しく表示されない場合は、入力信号に合わせて設定してください。</p>
<p>カラー方式</p>	<p><b>ビデオ入力時のカラー信号方式を選択する。</b></p> <p>「オート」：NTSC<sub>3.58</sub>、PAL、SECAM、NTSC<sub>4.43</sub>、PAL-M、PAL-N、PAL60 から自動判別する。</p> <p>「NTSC<sub>3.58</sub>」～「PAL-N」：強制的に指定されたカラーシステムに設定する。</p> <p><b>ご注意</b></p> <p>通常は「オート」にしておく、自動的に判別しますが、信号の状態が悪く、画が乱れたり色がつかない場合は、入力信号のカラー方式にあわせて選択してください。</p>
<p>ランプ設定</p>	<p>光源用ランプ交換をしたときに、設定をする。(☞ 63 ページ)</p>

# 機能設定メニュー

本機の機能の設定を変更するメニューです。

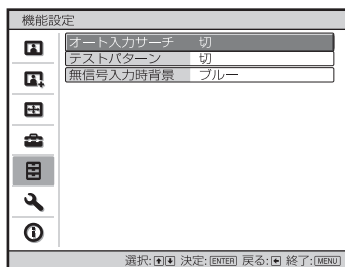

オート入力 サーチ	<p><b>INPUT ボタンを押したとき、入力信号のある入力端子に自動で切り換える。</b></p> <p>「入」に設定すると、INPUT ボタンが押されたときに、コンポーネント、HDMI 1、HDMI 2、ビデオ、S ビデオ、入力 A の順に入力信号の有無を検出し、入力信号のある入力端子を表示する。入力信号のない入力端子を選択する場合や、手動で切り換える場合は「切」にする。</p>
テストパター ン	<p><b>テストパターンを表示する。</b></p> <p>「入」にすると、レンズのフォーカス、ズーム、シフト調整時および V キーストーン調整時に、テストパターンが表示される。表示したくないときは「切」にする。</p> <p><b>ちょっと一言</b> テストパターン表示時は、フォーカスが合わせやすいように緑単色の表示となります。</p>
無信号入力時 背景	<p><b>信号が入力されていないときの画面の色を選択できる。</b></p> <p>「ブラック」または「ブルー」に設定できる。</p>

# 設置設定メニュー

設置設定を変更するメニューです。

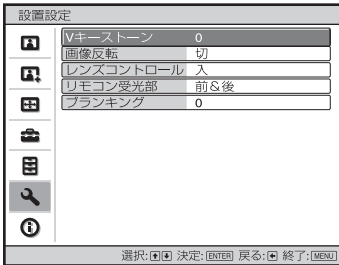

Vキーストーン	<p>投影角度によって画像が台形になってしまった場合に補正する。</p> <p>画面の上辺より下辺が長い場合 <input type="checkbox"/></p> <p>マイナス方向に数値を設定する。</p> <p>画面の下辺より上辺が長い場合 <input type="checkbox"/></p> <p>プラス方向に数値を設定する。</p> <p><b>ご注意</b></p> <p>レンズシフト調整の位置によっては、Vキーストーン補正を行うとオリジナル画像のアスペクト比（縦横比）が維持できない、または画像に歪みが生じる場合があります。</p>
画像反転	<p>画像を水平または垂直方向に反転する。</p> <p>「切」、「上下左右」、「左右」、「上下」に変える。天井つり設置やスクリーンの裏面投射設置するときなどに使用する。</p>
レンズコントロール	<p>レンズ関連の調整（「レンズフォーカス」、「レンズズーム」、「レンズシフト」）を誤って変更しないようにする。</p> <p>「入」に設定するとレンズ関連の調整ができる。レンズ関連の調整を変更したくないときは「切」に設定する。</p>
リモコン受光部	<p>リモコンの効きが悪いとき、本体前面と後面にあるリモコン受光部を切り替える。</p> <p>「前&amp;後」：前面と後面のリモコン受光部を両方働かせるとき。</p> <p>「前」：前面のリモコン受光部だけを働かせるとき。</p> <p>「後」：後面のリモコン受光部だけを働かせるとき。</p>

## ブランキング

画面の上下左右の表示領域を調整する。

ブランキング調整画面で ↑/↓ ボタンでスクリーン端面「左 / 右 / 上 / 下」を選択する。←/→ ボタンでブランキング量を調整する。

ブランキング	
左:	2
右:	3
上:	2
下:	3

選択: [F4] 調整: [F5] 決定: [ENTER]

### ご注意

ブランキングとVキーストーンを同時に調整すると、ブランキングが正しくかかりません。ブランキングを使用する際は、Vキーストーンを0にしてください。

## 情報メニュー

プロジェクターの機種名、シリアル番号、投影時の画像の水平、垂直周波数やランプ使用時間などの情報を見ることができます。

情報		
機種名	VPL-VW50	機種名 : VPL-VW50
シリアル番号	9999999	シリアル番号
fH / fV	15.73 kHz / 59.94 Hz	入力信号のメモリーナンバー
No. 1		信号種類
ランプ使用時間	ビデオ/60 5678 H	



選択: [F4] 決定: [ENTER] 終了: [MENU]

機種名	機種名 (VPL-VW50) とシリアル番号を表示する。
fH (水平周波数)	水平周波数を表示する。
fV (垂直周波数)	垂直周波数を表示する。
メモリー No.	入力信号のプリセットメモリーナンバーを表示する。
信号種類	入力信号の解像度を表示する。
ランプ使用時間	ランプの使用時間を累積して表示する。

### ご注意

- ・ fH (水平周波数) と fV (垂直周波数) は、お使いの入力信号によっては表示されないことがあります。
- ・ 上記の項目は変更できません。

## プリセットメモリーについて

本機では、お買い上げ時に、39 種類の信号に対して最適な画面で映るように映像データがあらかじめ設定されています（プリセットメモリー）。これらの信号を入力したときは、本機が入力信号を自動的に判別し、プリセットメモリー内のデータを呼び出し、最適な画面でスクリーンに映します。「 情報」メニューの画面に入力信号のメモリーナンバーと信号種類が表示されます。プリセットされたデータを「 スクリーン設定」メニューでさらに調整できます。

また、主にコンピューター信号の入力用に入力 A にはプリセットメモリーとは別に、それぞれ 20 個のユーザーメモリーがあり、プリセットされていない入力信号の設定を登録できます。プリセットされていない信号が初めて入力されたときは、メモリーナンバー 0 と表示され、「 スクリーン設定」メニューで設定を変更した場合、本機に登録されます。登録数が 20 個を越えると、古いデータから順番に上書きされます。

プリセットされている信号についての情報は、「プリセット信号一覧」にあります。（ 69 ページ）

### ご注意

アスペクト（縦横比）がスクリーンサイズに合わない場合、画面の一部が黒で表示されます。

# その他

ここでは、本機が正常に動かないときに解決する方法や、光源用ランプやエアフィルターとの交換のしかたなどについて説明します。





## 故障かな？と思ったら

修理に出す前に、もう 1 度次の点検をしてください。以下の対処を行っても直らない場合は、お客様ご相談センターにお問い合わせください。

### 電源に関する項目

症状	原因と対処
電源が入らない。	<ul style="list-style-type: none"><li>→ 約 1 分たってから電源を入れる。</li><li>→ ランプカバーをしっかりとめて、ネジをしめる。 (☎ 61 ページ)</li><li>→ フィルターホルダーをしっかりとめる。(☎ 63 ページ)</li><li>→ 警告ランプを確認する。(☎ 58 ページ)</li></ul>

### 映像に関する項目

症状	原因と対処
映像が映らない。	<ul style="list-style-type: none"><li>→ ケーブルの接続を確認する。(☎ 19 ページ)</li><li>→ INPUT ボタンで入力を正しく選ぶ。(☎ 31 ページ)</li><li>→ 出力信号をコンピューターの外部モニターから出力するように設定する。</li><li>→ 出力信号を外部モニターだけに出力するように設定する。</li><li>→ 入力信号に合わせて「 初期設定」メニューの「入力 A 信号種別」でコンピューター、コンポーネント、ビデオ GBR の設定を正しく合わせる。(☎ 51 ページ)</li></ul>
INPUT A 端子につないだ機器からの映像の色がおかしい。	<ul style="list-style-type: none"><li>→ 入力信号に合わせて「 初期設定」メニューの「入力 A 信号種別」でコンピューター、コンポーネント、ビデオ GBR の設定を正しく合わせる。(☎ 51 ページ)</li></ul>
VIDEO または S VIDEO 端子につないだ機器からの映像の色がおかしい。	<ul style="list-style-type: none"><li>→ 「 画質設定」メニューで画質の調整をする。(☎ 44 ページ)</li><li>→ 入力信号のカラー方式に合わせて、「 初期設定」メニューの「カラー方式」を正しく設定する。(☎ 51 ページ)</li></ul>
画面が暗い。	<ul style="list-style-type: none"><li>→ 「 画質設定」メニューでコントラスト、明るさを正しく設定する。(☎ 45 ページ)</li></ul>





症状	原因と対処
画面がぼやける。	<ul style="list-style-type: none"> <li>→ 画面のフォーカスを合わせる。(☞ 27 ページ)</li> <li>→ 結露が生じた。電源を入れたまま約 2 時間放置する。</li> </ul>
画面がちらつく。	<ul style="list-style-type: none"> <li>→ APA を実行し、入力信号を調整する。</li> <li>→ 「 スクリーン設定」メニューの「入力信号調整」で「フェーズ」を設定しなおす。(☞ 49 ページ)</li> </ul>

### 表示に関する項目

症状	原因と対処
画面表示が出ない。	<ul style="list-style-type: none"> <li>→ 「 初期設定」メニューで「画面表示」の設定を「入」にする。(☞ 50 ページ)</li> </ul>

### リモコンに関する項目

症状	原因と対処
リモコンが働かない。	<ul style="list-style-type: none"> <li>→ 電池が消耗している。新しい電池と交換する。(☞ 13 ページ)</li> <li>→ 電池の   を正しく入れる。(☞ 13 ページ)</li> <li>→ リモコン受光部の近くに蛍光灯があると誤動作することがある。「 設置設定」メニューで「リモコン受光部」の設定を変更する。(☞ 53 ページ)</li> </ul>

### その他

症状	原因と対処
ファンの音が気になる。	<ul style="list-style-type: none"> <li>→ 「冷却設定」を確認する。(☞ 50 ページ)</li> <li>→ 室温が高くないか確認する。 部品の信頼性を保つために、常温より室温が高くなるとファンの回転数が上がり、音が大きくなります。常温の目安は 25℃ です。</li> </ul>

## 警告ランプ

本機では、本体天面の ON/STANDBY ランプと LAMP/COVER ランプの点灯または点滅で不具合をお知らせします。

ON/STANDBY



ON/STANDBY ランプ

LAMP/COVER



LAMP/COVER ランプ

症状	原因と対処
LAMP/COVER 赤色点滅 (2 回点滅パターンの繰り返し)	<ul style="list-style-type: none"><li>→ ランプカバーをしっかりとめて、ネジをしめる。(☞ 61 ページ)</li><li>→ フィルターホルダーをしっかりとめる。(☞ 63 ページ)</li></ul>
LAMP/COVER 赤色点滅 (3 回点滅パターンの繰り返し)	<ul style="list-style-type: none"><li>→ 光源用ランプの寿命がきた。光源用ランプを交換する。(☞ 61 ページ)</li><li>→ 光源用ランプが高温になっている。光源用ランプが冷えてから、もう一度電源を入れる。</li></ul>
ON/STANDBY 赤色点滅 (4 回点滅パターンの繰り返し)	<ul style="list-style-type: none"><li>→ ファンが故障している。お客様ご相談センターに相談する。</li></ul>
ON/STANDBY 赤色点滅 (2 回点滅パターンの繰り返し)	<ul style="list-style-type: none"><li>→ 本体内部が高温になっている。排気口、吸気口がふさがれていないか、標高が高い場所で使用していないか確認する。</li></ul>
ON/STANDBY 赤色点滅 (6 回点滅パターンの繰り返し)	<ul style="list-style-type: none"><li>→ 電源コードを抜いて ON/STANDBY ランプの消灯を確認後に、電源コードを差してもう一度電源を入れる。それでもこの状態が続いたら、電気系統が故障している。お客様ご相談センターに相談する。</li></ul>

### ご注意

上記以外の警告ランプ点滅については、お客様ご相談センターに相談ください。

## メッセージ一覧

### 警告メッセージ

メッセージ	意味と対処
「セット内部温度が高いです。1 分後にランプオフします。」	→ 電源を切る。 → 排気口、吸気口をふさいでいないか確認する。 (☞ 15 ページ)
「入力信号の周波数が対応範囲をこえています！」	→ 入力信号の周波数範囲を超えている。対応範囲内の信号を入力する。
「入力 A 信号種別の設定を確認してください。」	→ パソコンの RGB 信号を入力するときは、「  初期設定」メニューの「入力 A 信号種別」を「コンピューター」に設定する。(☞ 51 ページ)
「ランプ／フィルターを交換してください。」	→ 光源用ランプの交換時期がきた。光源用ランプを交換する。 (☞ 61 ページ) → 光源用ランプ交換と同時にエアフィルターを交換する。また吸気口の掃除を行う。(☞ 61 ページ) 光源用ランプ、エアフィルター交換後も表示される場合は、光源用ランプを交換するときの手順を確認する。 (☞ 61 ページ)
「フィルターを掃除してください。」	→ エアフィルターを掃除するときがきた。エアフィルターを掃除する。(☞ 64 ページ)
「フィルターを掃除してください。掃除しましたか？はいいいえ」	→ エアフィルターを掃除するときがきた。エアフィルターを掃除する。(☞ 64 ページ) → エアフィルターの掃除が終了している場合、「はい」を選択する。まだ掃除していない場合、「いいえ」を選択する。
「本機内部の温度が高くなっていますので、冷却設定を強に切り替えます。高地でご使用の際は冷却設定は強でお使いください。」	→ 本機の吸排気口が塞がっていないか確認する。(☞ 15 ページ) → 高地で使用しているときは、冷却設定を「強」にする。 (☞ 50 ページ) <b>ご注意</b> 機内部温度が下がらないと、1 分後に冷却設定が「強」に切り換わり、ファンの回転数があがります。

## 注意メッセージ

メッセージ	意味と対処
x⊞	→ 選択されている入力端子に何も入力されていない。接続を確認する。(☞ 19 ページ)
「無効キーが押されました！」	→ 正しいボタンで操作する。

# 光源用ランプとエア フィルターを交換し 吸気口を掃除する

用意するもの：

標準プラスドライバー

布（傷防止）

光源用ランプには寿命があります。画面が暗くなったり色がおかしくなった場合、または画面に「ランプ／フィルターを交換してください。」というメッセージが出たときは、光源用ランプが消耗しています。新しい光源用ランプ（別売り）と交換してください。

交換ランプは、別売りのプロジェクターランプ LMP-H200 をお求めください。

別売りのプロジェクターランプ LMP-H200 には、フィルターが付属されています。光源用ランプを交換するときは、フィルターも一緒に交換してください。また、吸気口の掃除も行ってください。

## ⚠ 警告

- ・ I/O（オン／スタンバイ）スイッチで電源を切った直後は光源用ランプが高温になっており、さわるとやけどの原因となることがあります。光源用ランプを十分に冷やすため、光源用ランプ交換は、プロジェクターの電源を切ってから 1 時間以上たってから行ってください。
- ・ 交換ランプのガラス面は触らないでください。もし汚れが付着した場合は乾いた柔かい布でふき取ってください。

- ・ 天井つりした状態での光源用ランプ交換は十分注意してください。
- ・ 光源用ランプを取り出すときは、光源用ランプを水平に持ち上げ、傾けないでください。光源用ランプを傾けて持つと、万一光源用ランプが破損した場合に、光源用ランプの破片が飛び出し、けがの原因となることがあります。
- ・ エアフィルターを取りはずすとき、本体内部にゴミなどが入らないよう十分ご注意ください。
- ・ エアフィルターの交換は、プロジェクターの性能の維持、また故障を防ぐという意味からたいへん重要です。交換のメッセージが表示された場合は、すみやかにエアフィルターを交換してください。

## 1 プロジェクターの電源を切り、電源コードをコンセントから抜く。

## 2 床置きの場合はプロジェクターや机などに傷つかないように布などを敷き、図のようにプロジェクターを反転させて布の上に置く。

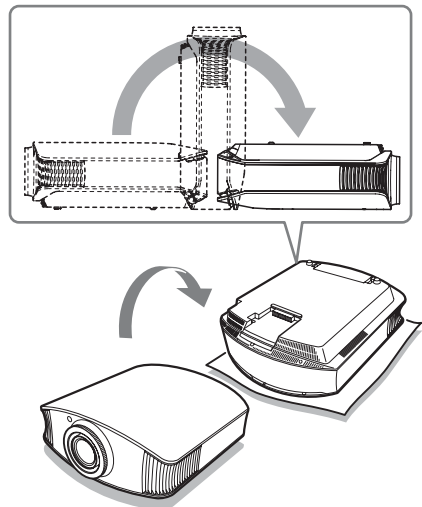

**ご注意**

- ・光源用ランプが破損している場合は、図のように反転させないと光源用ランプの破片が飛び出し、けがの原因となります。
- ・プロジェクターは不安定な場所には置かないでください。

- 3** ランプカバーを固定しているネジ（1本）をプラスドライバーでゆるめ、ランプカバーを開ける。

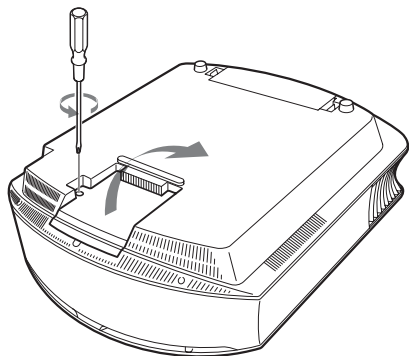

- 4** 光源用ランプを固定しているネジ（3本）をプラスドライバーでゆるめ、取り出し用ハンドルを持って光源用ランプを上引き出す。

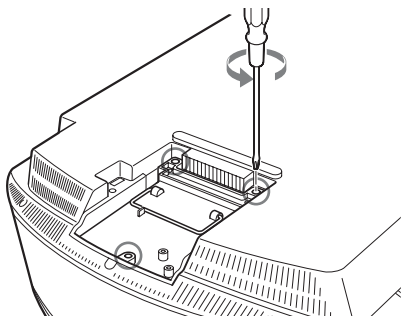

- 5** 新しい光源用ランプを奥まで確実に押し込み、3本のネジを締め、取り出し用ハンドルを元に戻す。

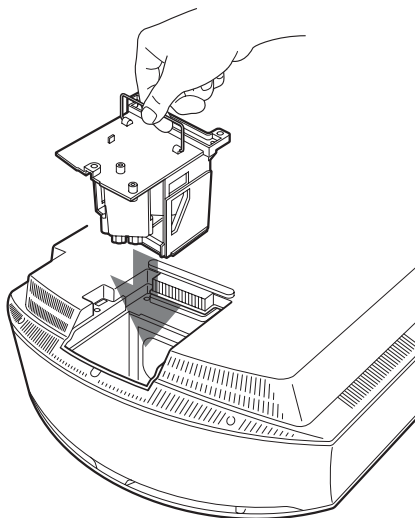

**ご注意**

光学ブロックには手をふれないでください。

- 6** ランプカバーを閉め、ネジを締める。

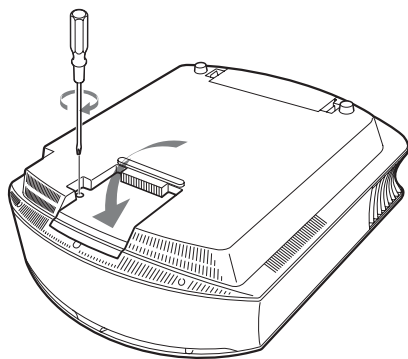

7 フィルターホルダーをはずす。

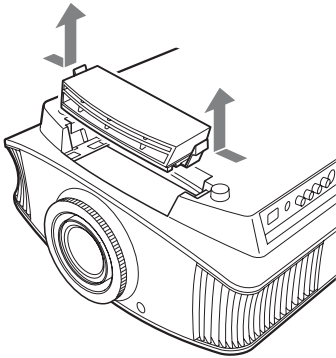

8 エアフィルターをはずす。

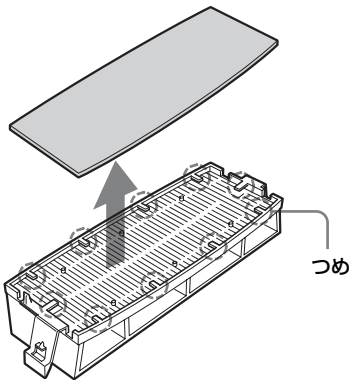

9 新しいエアフィルターをフィルターホルダーのつめ（10ヶ所）にはめる。

#### ご注意

エアフィルターはフィルターホルダーの形状にあわせて取り付けてください。また、エアフィルターを外した後にセットの奥に付いているファンに手をふれないでください。

10 フィルターホルダーを本機に取り付ける。

11 吸気口に付着したほこりをやわらかい布でふきとる。

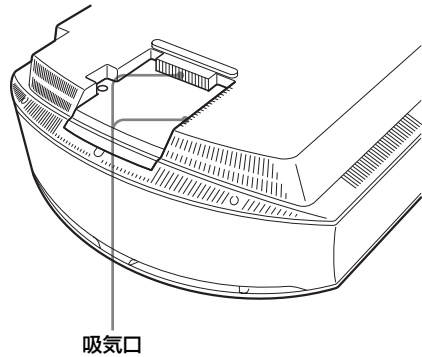

#### ご注意

フィルターホルダーがしっかり取り付けられていないと、電源が入りません。

12 プロジェクターの向きを元に戻す。

13 プロジェクターの電源を入れ、「初期設定」メニューのランプ設定項目を選択すると、以下のようなメニュー画面が表示されます。

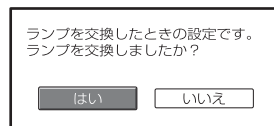

14 「はい」を選択します。

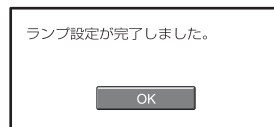

15 「OK」を選択します。

## 警告

光源用ランプをはずしたあとのランプの収納部に金属類や燃えやすい物などの異物を入れないでください。火災や感電の原因となります。また、やけどの危険がありますので手を入れないでください。

## ご注意

- ・新しい光源用ランプは、必ず交換用ランプ LMP-H200 をお使いください。それ以外のものをお使いになると、故障の原因になります。
- ・光源用ランプを交換する前に必ずプロジェクターの電源を切り、電源プラグをコンセントから抜いて、ON/STANDBY ランプの消灯を確認してください。
- ・光源用ランプが確実に装着されていないと、電源が入りません。
- ・ランプカバーがしっかり閉まっていると、電源が入りません。
- ・画面に表示されるメッセージを消す場合は、リモコンまたはコントロールパネルのいずれかのボタンを押してください。

## お願い

本機の光源用ランプの中には水銀が含まれています。使用済みの光源用ランプは、地域の蛍光管の廃棄のルールに従って廃棄してください。

# エアフィルターを掃除する

画面に「フィルターを掃除してください」というメッセージが表示されたら、エアフィルターのクリーニングが必要です。

約 1500 時間ごとにエアフィルターのクリーニングが必要です。1500 時間は目安です。使用環境や使い方によって異なります。

エアフィルターは中性洗剤を薄めた水で洗ってから日陰で乾かしてください。

## ご注意

- ・エアフィルターを洗うときは、エアフィルターが破損しないようにしてください。  
エアフィルターの取りはずしと取り付け方法は、「光源用ランプとエアフィルターを交換し吸気口を掃除する」手順 7～10 (☞ 63 ページ) をご覧ください。
- ・エアフィルターを取りはずすとき、本体内部にゴミなどが入らないよう十分ご注意ください。
- ・エアフィルターの掃除は、プロジェクターの性能の維持、また故障を防ぐという意味からたいへん重要です。掃除のメッセージが表示された場合は、すみやかにエアフィルターを掃除してください。



# 保証書とアフターサービス

## 保証書

- ・この製品には保証書が添付されていますので、お買い上げの際お受け取りください。
- ・所定事項の記入および記載内容をお確かめのうえ、大切に保存してください。
- ・保証期間は、お買い上げ日より1年間です。
- ・光源用ランプの保証期間は、お買い上げ日より90日間です。

## アフターサービス

### 調子が悪いときはまずチェックを

「故障かな?と思ったら」の項を参考にして、故障かどうかをお調べください。

### それでも具合の悪いときは

お客様ご相談センターにご相談ください。

### 部品の交換について

この商品は修理の際、交換した部品を再生、再利用する場合があります。その際、交換した部品は回収させていただきます。

### 保証期間中の修理は

保証書の記載内容に基づいて修理させていただきます。ただし、本機には消耗部品が含まれております。保証期間中でも、長時間使用による消耗部品の交換は有料になる場合があります。詳しくは保証書をご覧ください。

### 保証期間経過後の修理は

修理によって機能が維持できる場合は、ご要望により有料修理させていただきます。

### 部品の保有期間について

当社では本取扱説明書に記載しているすべての製品と部品（製品補修用性能部品を含む）を、製造打ち切り後8年間保有しています。この部品保有期間を修理可能の期間とさせていただきます。保有期間が経過した後でも、故障箇所によっては修理可能な場合がありますので、お客様ご相談センターにご相談ください。

ご相談になるときは、次のことをお知らせください。

**製品：VPL-VW50**

**製造番号：本体裏面または保証書に記載されています。**

**故障の状態：できるだけくわしく**

**購入年月日：**

<b>お買い上げ店</b>

# 主な仕様

## システム

- 投影方式 SXR D パネル、1 レンズ、3  
原色光シャッター方式
- LCD パネル 0.61 インチ SXR D パネル、  
6,220,800 画素  
(2,073,600 × 3)
- レンズ 1.8 倍ズームレンズ (電動)  
f18.7 ~ 33.7 mm/F2.54  
~ 3.53
- 光源用ランプ  
200W 高圧水銀ランプ
- スクリーンサイズ  
40 ~ 300 インチ
- カラーシステム  
NTSC<sub>3.58</sub>、PAL、SECAM、  
NTSC<sub>4.43</sub>、PAL-M、PAL-  
N、PAL60 自動切り換え/  
手動切り換え (PAL60 は  
自動切り換えのみ)
- 対応ビデオ信号  
15 kHz RGB / コンポーネン  
ト 50/60 Hz、  
プログレッシブコンポーネン  
ト 50/60 Hz、  
DTV (480/60i、576/  
50i、480/60p、576/  
50p、720/60p、720/  
50p、1080/60i、  
1080/50i)、1080/60p  
(HDMI 入力端子のみ)、  
1080/50p (HDMI 入力  
端子のみ)、1080/24p  
(HDMI 入力端子のみ)、コ  
ンポジットビデオ、Y/C ビ  
デオ

対応コンピューター信号

fH : 19 ~ 72 kHz

fV : 48 ~ 92 Hz

最高解像度 1920 × 1080

fV : 60 Hz

## 入力

S VIDEO/VIDEO

(S ビデオ/ビデオ入力)

映像 : ピンジャック

コンポジットビデオ 1 Vp-p

± 2 dB、同期負、75Ω 終  
端

S 映像 : Y/C、ミニ DIN4 ピ  
ン

Y (輝度) 信号 : 1 Vp-p

± 2 dB、同期負、75Ω 終  
端

C (クロマ) 信号 : (バースト  
信号) 0.286 Vp-p

± 2 dB (NTSC)、75Ω  
または

0.3 Vp-p ± 2 dB (PAL)、  
75Ω 終端

Y C<sub>B</sub>/P<sub>B</sub> C<sub>R</sub>/P<sub>R</sub>

コンポーネント ピンジャック

同期付 Y : 1 Vp-p ± 2 dB、  
同期負、75Ω 終端

C<sub>B</sub>/P<sub>B</sub> : 0.7 Vp-p ± 2 dB  
75Ω 終端

C<sub>R</sub>/P<sub>R</sub> : 0.7 Vp-p ± 2 dB  
75Ω 終端

HDMI

デジタル RGB/Y C<sub>B</sub> (P<sub>B</sub>) C<sub>R</sub>  
(P<sub>R</sub>)

INPUT A

HD D-sub 15 ピン

アナログ RGB / コンポーネ  
ント :

R/C<sub>R</sub> (P<sub>R</sub>) : 0.7 Vp-p  
± 2 dB、75Ω 終端

	G : 0.7 Vp-p $\pm$ 2 dB、 75 $\Omega$ 終端 同期付 G/Y : 1 Vp-p $\pm$ 2 dB、同期負、75 $\Omega$ 終端 B/C <sub>B</sub> (P <sub>B</sub> ) : 0.7 Vp-p $\pm$ 2 dB、75 $\Omega$ 終端 SYNC/HD : 複合同期入力 : TTL レベル、正負極性 水平同期入力 : TTL レベル、正負極性 VD : 垂直同期入力 : TTL レベル、正負極性
TRIGGER	ミニジャック 電源オン時 : DC12 V、出力インピーダンス 4.7 k $\Omega$ 電源オフ時 : 0 V
REMOTE	RS-232C:D-sub9 ピン (凹)

レンズキャップ (1)  
取扱説明書 (1)  
保証書 (1)  
ImageDirector2 CD-ROM (1)

本機の仕様および外観は改良のため予告なく変更することがありますが、ご了承ください。

本機は「JIS C 61000-3-2 適合品」です。

JIS C 61000-3-2 適合品とは、日本工業規格「電磁両立性—第 3-2 部 : 限度値—高調波電流発生限度値 (1 相当たりの入力電流が 20A 以下の機器)」に基づき、商用電力系統の高調波環境目標レベルに適合して設計・製造した製品です。

安全規格 電安法、JEITA、  
VCCI class B

## 一般

外形寸法	395 × 173.5 × 471.4 mm (幅/高さ/奥行き)
質量	約 11 kg
電源	AC100 ~ 240 V、 50/60 Hz
消費電力	最大 300W スタンバイモード : 8 W スタンバイモード (低) : 0.5 W
動作温度	+ 5 °C ~ + 35 °C
動作湿度	35% ~ 85% (結露しないこと)
保存温度	- 20 °C ~ + 60 °C
保存湿度	10% ~ 90%
付属品	リモートコマンダー RM-PJVW100 (1) 単 3 形乾電池 (2) 電源コード (1)

## 別売りアクセサリ

プロジェクターランプ LMP-H200  
(交換用)  
プロジェクターサスペンションサポート  
PSS-H10  
PSS-610

## 電源接続時のご注意

それぞれの地域に合った電源コードをお使いください。

	アメリカ合衆国、 カナダ	ヨーロッパ諸国	イギリス、アイ ルランド、オー ストラリア、 ニュージーラン ド	日本
プラグ型名	YP-3	YP-12A	*	YP-359
コネクタ型名	YC-13	YC-13D	VM0303B	YC-13
コード型名	SVT	H05VV-F	CEE (13) 53rd (OC)	VCTF
定格電圧・ 電流	10 A/125 V	10 A/250 V	10 A/250 V	12 A/125 V
安全規格	UL/CSA	VDE	VDE	電安法

\* 各国規制に適合し、仕様に適した定格のプラグを使用してください。

## プリセット信号一覧

下記は、本機で投影可能な信号の種類・フォーマットの一覧表です。

これ以外の信号に対しては、正しい投影ができなくなる場合がありますので、ご注意ください。

メモリー ナンバー	プリセット信号		fH (kHz)	fV (Hz)	同期	サイズ
1	ビデオ /60	ビデオ 60 Hz	15.734	59.940	－	－
2	ビデオ /50	ビデオ 50 Hz	15.625	50.000	－	－
3	480/60i	DTV 480/60i	15.734	59.940	SonG/Y またはコンポジットシンク	－
4	576/50i	DTV 576/50i	15.625	50.000	SonG/Y またはコンポジットシンク/ コンポジットビデオ	－
5	480/60p	480/60p (倍速 NTSC)	31.470	60.000	SonG/Y	－
6	576/50p	576/50p (倍速 PAL)	31.250	50.000	SonG/Y	－
7	1080/60i	1035/60i、 1080/60i	33.750	60.000	SonG/Y	－
8	1080/50i	1080/50i	28.130	50.000	SonG/Y	－
9	1080/ 24PsF	1080/48i	27.000	48.000	SonG/Y	－
10	720/60p	720/60p	45.000	60.000	SonG/Y	－
11	720/50p	720/50p	37.500	50.000	SonG/Y	－
12	1080/60p	1080/60p	67.500	60.000	－	－
13	1080/50p	1080/50p	56.260	50.000	－	－
14	1080/24p	1080/24p	26.973	23.976	－	－
21	640 × 350	VGA-1 (VGA 350)	31.469	70.086	H- 正 V- 負	800
22		VESA 85 (VGA 350)	37.861	85.080	H- 正 V- 負	832
23	640 × 400	NEC PC98	24.823	56.416	H- 負 V- 負	848
24		VGA-2 (TEXT) / VESA 70	31.469	70.086	H- 負 V- 正	800
25		VESA 85 (VGA 400)	37.861	85.080	H- 負 V- 正	832
26		VESA 60	31.469	59.940	H- 負 V- 負	800
27	640 × 480	Mac 13	35.000	66.667	H- 負 V- 負	864
28		VESA 72	37.861	72.809	H- 負 V- 負	832
29		VESA 75 (IBM M3)	37.500	75.000	H- 負 V- 負	840
30		VESA 85 (IBM M4)	43.269	85.008	H- 負 V- 負	832

メモリー ナンバー	プリセット信号		fH (kHz)	fV (Hz)	同期	サイズ
31	800 × 600	VESA 56	35.156	56.250	H-正 V-正	1024
32		VESA 60	37.879	60.317	H-正 V-正	1056
33		VESA 72	48.077	72.188	H-正 V-正	1040
34		VESA 75 (IBM M5)	46.875	75.000	H-正 V-正	1056
35		VESA 85	53.674	85.061	H-正 V-正	1048
36	832 × 624	Mac 16	49.724	74.550	H-負 V-負	1152
37	1024 × 768	VESA 60	48.363	60.004	H-負 V-負	1344
38		VESA 70	56.476	70.069	H-負 V-負	1328
39		VESA 75	60.023	75.029	H-正 V-正	1312
45	1280 × 960	VESA 60	60.000	60.000	H-正 V-正	1800
47	1280 × 1024	VESA 60	63.974	60.013	H-正 V-正	1696
50	1400 × 1050	SXGA +	65.317	59.978	H-負 V-正	1864
55	1280 × 768	1280 × 768/ 60	47.776	59.870	H-負 V-正	1664
56	1280 × 720	1280 × 720/ 60	44.772	59.855	H-負 V-正	1664
57	1920 × 1080	1920 × 1080/60	67.500	60.000	H-正 V-正	2200

## 入力信号種別ごとの対応プリセットメモリーナンバーについて

### アナログ信号

信号	プリセットメモリーナンバー
ビデオ信号 (VIDEO, S VIDEO 端子)	1 ~ 2
コンポーネント信号 (INPUT A, Y C <sub>B</sub> /P <sub>B</sub> C <sub>R</sub> /P <sub>R</sub> 端子)	3 ~ 11
ビデオ GBR 信号 (INPUT A 端子)	3 ~ 11
コンピューター信号 (INPUT A 端子)	21 ~ 39, 55 ~ 56

### デジタル信号

信号	プリセットメモリーナンバー
コンポーネント信号 (HDMI1, 2 端子)	3 ~ 8, 10 ~ 14, 56, 57
ビデオ GBR 信号 (HDMI1, 2 端子)	3 ~ 8, 10 ~ 14, 56, 57
コンピューター信号 (HDMI1, 2 端子)	26, 32, 36, 37, 45, 47, 50, 55 ~ 57

## 入力信号と調整・設定項目

メニューによっては、入力信号の種類によって調整／設定できる項目が限られます。詳しくは下の表をご覧ください。調整／設定できない項目はメニューに表示されません。

項目	入力信号			
	ビデオまたは Sビデオ	コンポーネン ト	ビデオ GBR	コンピュ ーター
アドバンストアイリス	○	○	○	○
ランプコントロール	○	○	○	○
コントラスト	○	○	○	○
明るさ	○	○	○	○
色の濃さ	○ (白黒を除く)	○	○	×
色合い	○ (NTSC3.58/ NTSC4.43の み、白黒を除 く)	○	○	×
色温度	○	○	○	○
シャープネス	○	○	○	×
NR	○	○ (プリセットメ モリナンバー 3、4、7、 8、9のみ)	○ (プリセットメ モリナンバー 3、4、7、 8、9のみ)	×
DDE	○	○ (プリセットメ モリナンバー 3、4、7、 8、9のみ)	○ (プリセットメ モリナンバー 3、4、7、 8、9のみ)	×
黒補正	○	○	○	×
ガンマ補正	○	○	○	○
RCP	○	○	○	○
カラースペース	○	○	○	○

○：調整／設定できる項目

×：調整／設定できない項目



## スクリーン設定メニュー

項目	入力信号			
	ビデオまたは Sビデオ	コンポーネント	ビデオ GBR	コンピューター
ワイドモード	○	○	○	○
オーバースキャン	×	○	○	×
スクリーンエリア*	×	○ (プリセットメモリーナンバー 7、8、9、 12、13、14 のみ)	○ (プリセットメモリーナンバー 7、8、9、 12、13、14 のみ)	×
画面位置上下	○	○	○	○
縦サイズ	○	○	○	×
APA	×	×	×	○
フェーズ	×	×	×	○
ピッチ	×	×	×	○
シフト	×	○	○	○

○：調整／設定できる項目

×：調整／設定できない項目

\*：「 スクリーン設定」メニューの「オーバースキャン」が「入」の場合のみ設定できます。

# 天井つり設置

本機を天井へ取り付けてご使用の場合は、プロジェクターサスペンションサポート PSS-H10 または PSS-610 をご使用ください。投射距離は以下の通りです。

## PSS-H10 使用時

- a: スクリーンから天井用マウントブラケットの取り付け穴（前面）までの距離
- x: 映像が切れない状態での天井からスクリーンの中心までの距離

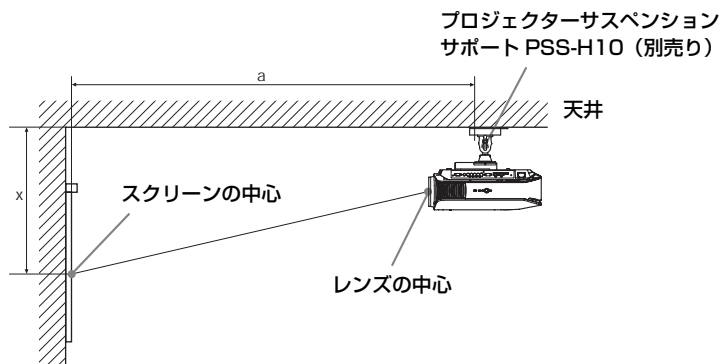

## 16:9 スクリーン使用時

単位：mm

投影サイズ (インチ)		40	60	80	100	120	150	180	200	250	300
a	最小	1403	2033	2663	3293	3923	4868	5813	6443	8018	9593
	最大	2296	3372	4448	5524	6600	8214	9828	10904	13594	16284
x	最小	249	374	498	623	747	934	1121	1245	1557	1868
	最大	592	754	916	1077	1239	1482	1724	1886	2290	2695

設置寸法の計算方法 (SS：スクリーンサイズ)

a 最小値 =  $31.5 \times SS + 143.1$

a 最大値 =  $53.8 \times SS + 144.4$

x 最小値 =  $6.2263 \times SS$

x 最大値 =  $8.0876 \times SS + 268.5$

## 4:3 スクリーン使用時

単位：mm

投影サイズ (インチ)		40	60	80	100	120	150	180	200	250	300
a	最小	1685	2456	3227	3998	4769	5926	7082	7853	9781	11708
	最大	2778	4095	5412	6729	8045	10021	11996	13313	16605	19897
x	最小	305	457	610	762	914	1143	1372	1524	1905	2286
	最大	664	862	1060	1258	1456	1753	2050	2248	2743	3238

設置寸法の計算方法 (SS：スクリーンサイズ)

a 最小値 =  $38.551 \times SS + 143.1$

a 最大値 =  $65.842 \times SS + 144.4$

x 最小値 =  $7.62 \times SS$

x 最大値 =  $9.8979 \times SS + 268.5$

## プロジェクターサスペンションサポート PSS-H10 の取り付けかた

天井への設置に関して詳しくは、PSS-H10 の取付説明書をご覧ください。また、取り付けは必ずお客様ご相談センターにご相談ください。

ここでは、本機を PSS-H10 を使って天井に取り付けた場合の設置寸法について説明します。

## 上から見た図

プロジェクターのレンズとスクリーンが平行になるように設置してください。

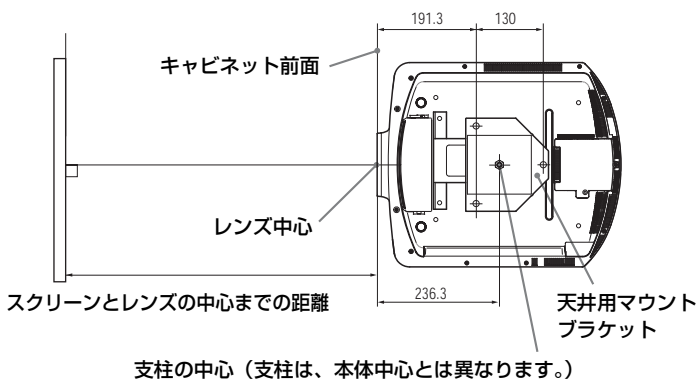

## 前から見た図

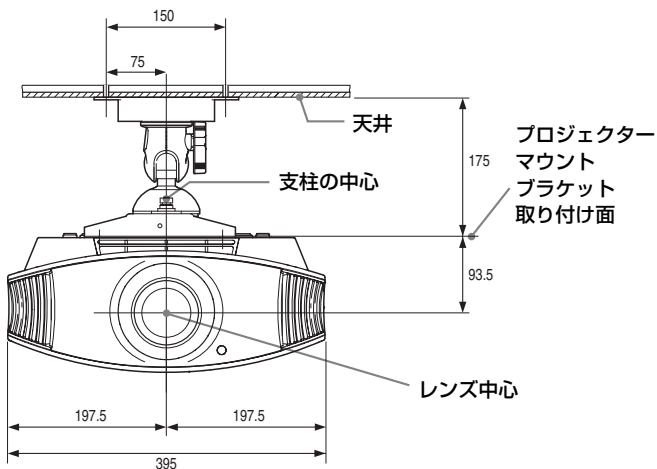

## 横から見た図

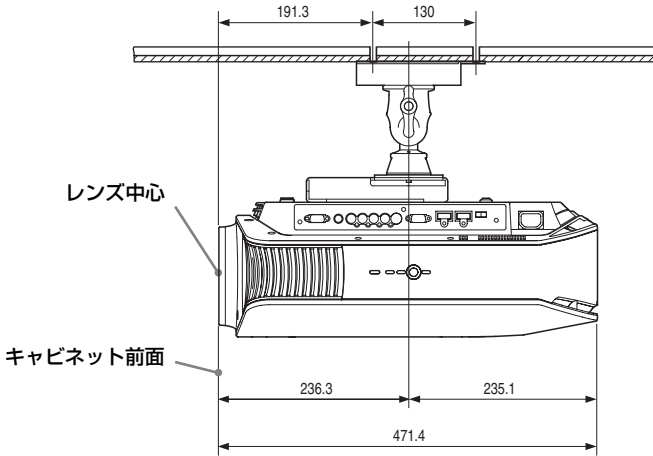

その他

## PSS-610 使用時

- a: スクリーンから天井用マウントブラケットの取り付け穴（前面）までの距離
- b: 天井からプロジェクター本体までの距離
- x: 映像が切れない状態での天井からスクリーンの中心までの距離

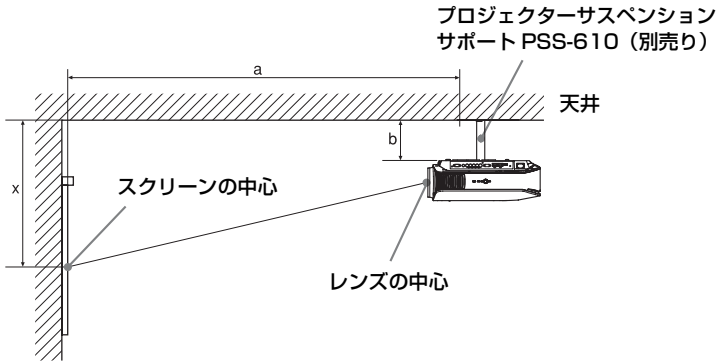

## 16:9 スクリーン使用時

単位：mm

投影サイズ (インチ)		40	60	80	100	120	150	180	200	250	300
a	最小	1362	1992	2622	3252	3882	4827	5772	6402	7977	9552
	最大	2255	3331	4407	5483	6559	8173	9787	10863	13553	16243
x	最小	249	374	498	623	747	934	1121	1245	1557	1868
	最大	b+417	b+579	b+741	b+902	b+1064	b+1307	b+1549	b+1711	b+2115	b+2520
b		PSS-610 使用時、150/175/200/250/275/300mm で調整可能									

設置寸法の計算方法 (SS：スクリーンサイズ)

$$a \text{ 最小値} = 31.5 \times SS + 101.6$$

$$a \text{ 最大値} = 53.8 \times SS + 102.9$$

$$x \text{ 最小値} = 6.2263 \times SS$$

$$x \text{ 最大値} = 8.0876 \times SS + 93.5 + b$$

## 4:3 スクリーン使用時

単位：mm

投影サイズ (インチ)		40	60	80	100	120	150	180	200	250	300
a	最小	1644	2415	3186	3957	4728	5884	7041	7812	9739	11667
	最大	2737	4053	5370	6687	8004	9979	11955	13271	16564	19856
x	最小	305	457	610	762	914	1143	1372	1524	1905	2286
	最大	b+489	b+687	b+885	b+1083	b+1281	b+1578	b+1875	b+2073	b+2568	b+3063
b		PSS-610 使用時、150/175/200/250/275/300mm で調整可能									

設置寸法の計算方法 (SS：スクリーンサイズ)

$$a \text{ 最小値} = 38.551 \times SS + 101.6$$

$$a \text{ 最大値} = 65.842 \times SS + 102.9$$

$$x \text{ 最小値} = 7.62 \times SS$$

$$x \text{ 最大値} = 9.8979 \times SS + 93.5 + b$$

## プロジェクターサスペンションサポート PSS-610 の取り付けかた

天井への設置に関して詳しくは、PSS-610 の取付説明書をご覧ください。また、取り付けは必ずお客様ご相談センターにご相談ください。

ここでは、本機を PSS-610 を使って天井に取り付けた場合の設置寸法について説明します。

## 上から見た図

プロジェクターのレンズとスクリーンが平行になるように設置してください。

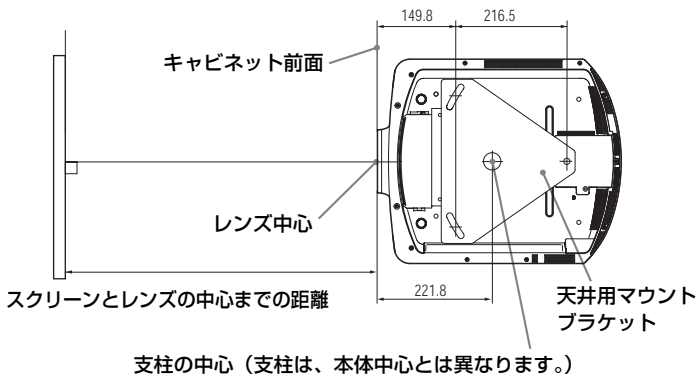

## 前から見た図

天井からプロジェクターマウントブラケット取り付け面までの距離  
 アジャストメントパイプ (b) を使った場合：150/175/200 mm  
 アジャストメントパイプ (c) を使った場合：250/275/300 mm

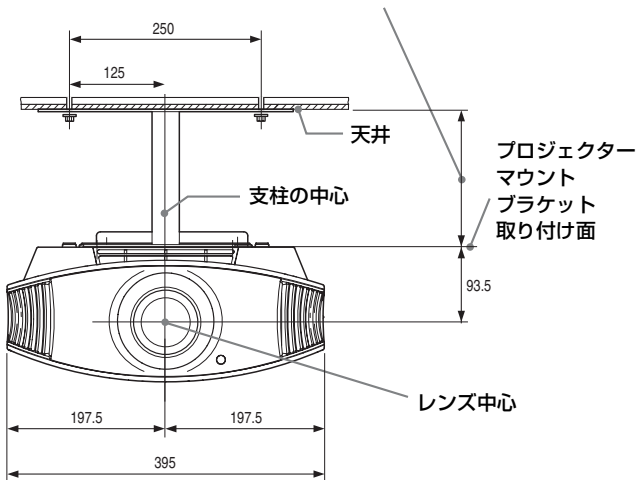

# 横から見た図

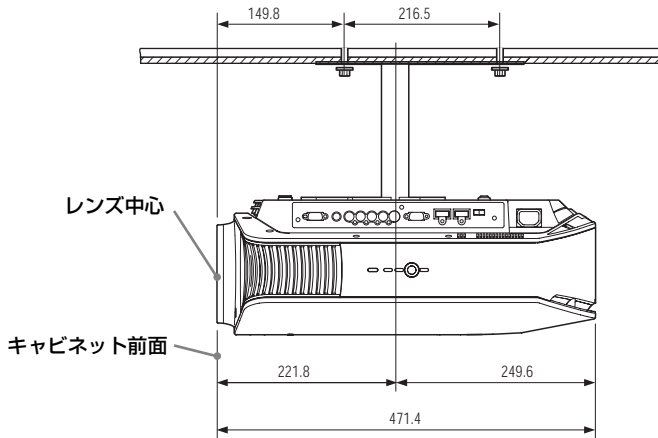



# 左右の画面位置を微調整する

用意するもの

プラスドライバー：長さ 110mm 以上

マイナスドライバー：長さ 110mm 以上

## ご注意

本調整は、設置業者に依頼してください。レンズ等に傷がついた場合、有償での修理となりますので、ご了承ください。

また本調整の際には、レンズを直接のぞかないでください。

以下の手順で、レンズの中心から左右にそれぞれ約 1 mm レンズ位置を移動できます。

**1** レンズの周りにあるリング（ワッシャー）を左に回してははずす。

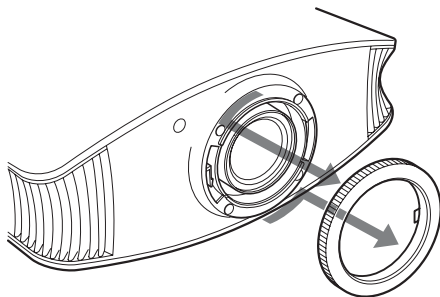

- 2** 矢印が示す位置の4つのネジを、それぞれプラスドライバーで左に回して緩める。

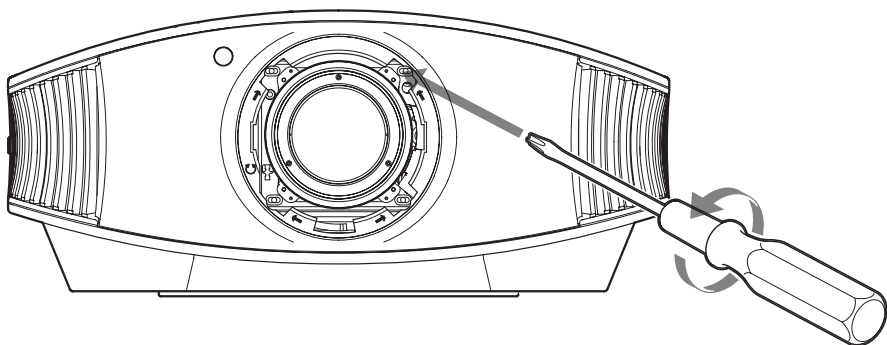

- 3** 床置き時の正投射で（正投射でレンズに向かって）左下にあるレンズ調整の溝部分に、マイナスドライバーを差込み調整したい方向に回す。

左に回せばレンズは左に移動し、右に回せばレンズは右に移動します。（レンズの移動量：約±1mm）

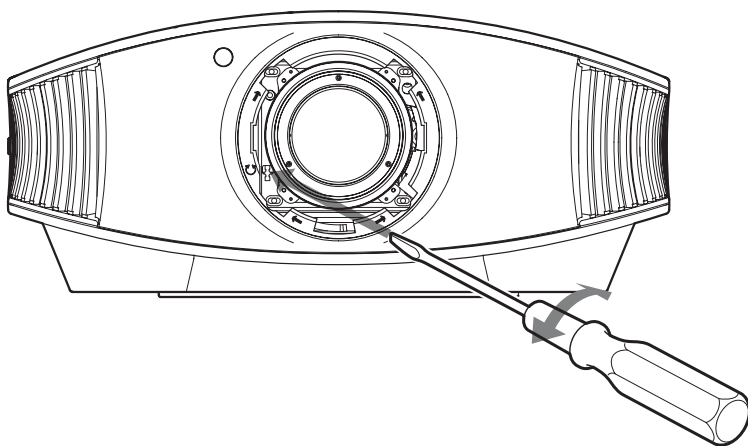

微調整量

微調整量

上から見た図

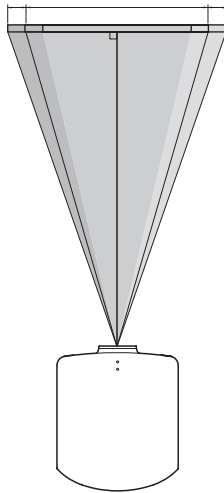

■ : 左側に最大に回したときの画面位置  
 ■ : 右側に最大に回したときの画面位置

その他

### 16:9 スクリーン使用時

投影サイズ (インチ)	40	60	80	100	120	150	180	200
微調整量 (ミリ)	60	90	120	150	180	225	270	300

**4** 左右のレンズ位置を決めたら、プラスドライバーをレンズ四方の隙間にそれぞれ差込み、4つのネジをそれぞれ右に回して締める。

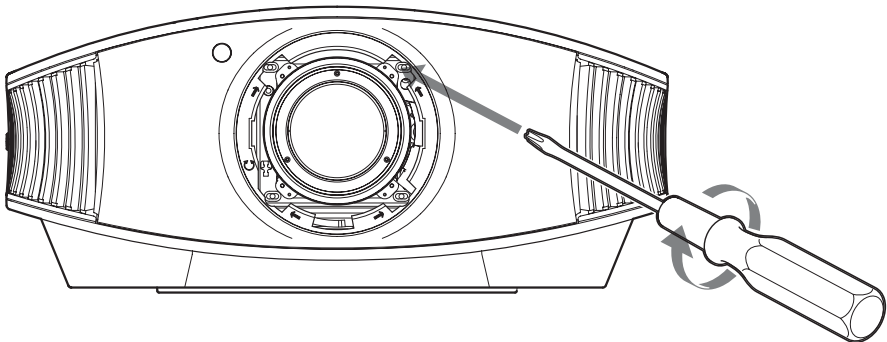

## 5 リング（ワッシャー）を差し込み、右に回して締める。

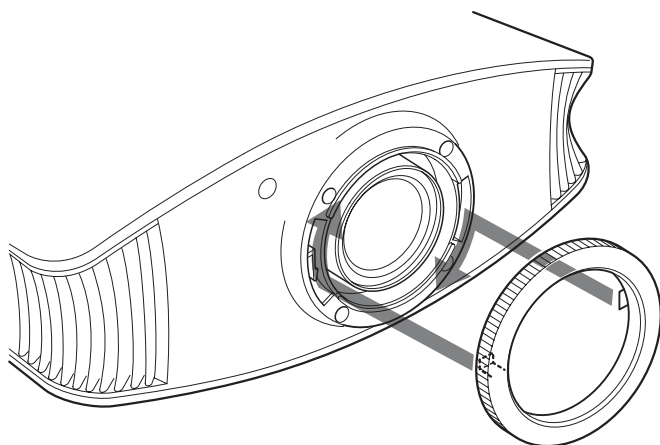

### ご注意

左右および上下レンズシフトを併用し、左右レンズシフトを最大にしたとき可能な上下レンズシフトは、最大で上方方向に 53% 投影画面を移動できます。

# 索引

## あ

「RCP」	47
「明るさ」	45
アジャスター	27
「アドバンストアイリス」	45
安全のために	2
「色あい」	45
「色温度」	46
HDMI	20
「NR」	46
「fH（水平周波数）」	54
「fV（垂直周波数）」	54
「オート入力サーチ」	52
「オーバースキャン」	48

## か

各部の名前	
後面／底面	11
前面／右側面	10
「ガンマ補正」	46
「コントラスト」	45
「黒補正」	46
「画質モード」	
シネマ	36, 44
スタンダード	36, 44
ダイナミック	36, 44
ユーザー	36, 44
「画像反転」	53
「画面表示」	50
「カラー方式」	51
故障かな？と思ったら	56

## さ

シネマブラックプロ	45
「シャープネス」	46
仕様	66
「スクリーンエリア」	49
「スタンバイモード」	50
接続する	
パソコンをつなぐ	22
ビデオ機器をつなぐ	19

## た

調整	
画質の調整	37
画面の調整	23
天井つり	74
電池についての安全上のご注意	8

## な

「入力 A 信号種別」	51
「入力信号調整」	
「シフト」	49
「ピッチ」	49
「フェーズ」	49

## は

「表示言語」	50
表示言語を切り換える	28
「V キーストーン」	53
付属品	13
「ブランキング」	54
プリセット信号	69
プリセットメモリー	55

## ま

「無信号入力時背景」	52
メッセージ	
警告メッセージ	59
注意メッセージ	60
メニュー	
画質詳細設定	47
画質設定	44
機能設定	52
情報	54
初期設定	50
スクリーン設定	48
設置設定	53

## ら

「ランプ使用時間」	54
リセット	
設定値をリセットする	43
リセットできる項目	43
リモコン	
各部の名前	12

電池の入れかた.....	13
「冷却設定」.....	50

## わ

「ワイド切換」	
「ズーム」.....	48
「ノーマル」.....	48
「フル 1」.....	48
「フル 2」.....	48
「ワイドズーム」.....	48
ワイドモード.....	33

## 商品の修理、お取扱い方法、お買物相談などの問い合わせ

ホームページ ● <http://www.sony.co.jp/SonyDrive/>

「ソニードライブ」は、ソニーの商品情報とライフスタイルをご提案するホームページです。  
「良くあるご質問」「修理情報」「ショッピング情報」は、ホームページをご活用ください。

### お客様ご相談センター

● ナビダイヤル\*.....  0570-00-3311

(全国どこからでも市内通話料でご利用いただけます)

● 携帯電話・PHSでのご利用は\*..... 03-5448-3311

(ナビダイヤルがご利用できない場合はこちらをご利用ください)

● FAX.....0466-31-2595

受付時間：月～金曜日 9:00～20:00 土・日・祝日 9:00～17:00

\*お電話は自動音声応答にてお受けし、内容に応じて専門の相談員が対応します。  
はじめにご用件を下記より、次に音声案内にそって商品カテゴリーの番号を押してください。  
選択番号は変更になることがありますので、ご容赦願います。

- 1：修理受付
- 2：使用方法や故障と思われるご相談
- 3：お買物相談
- 4：その他のご相談

ソニー株式会社 〒141-0001 東京都品川区北品川 6-7-35



この説明書は 100%古紙再生紙を使用しています。  
キャビネットおよびプリント配線板にハロゲン系難燃剤を不使用  
包装用緩衝材に段ボールを使用